

SSH LK 4/5 A/B

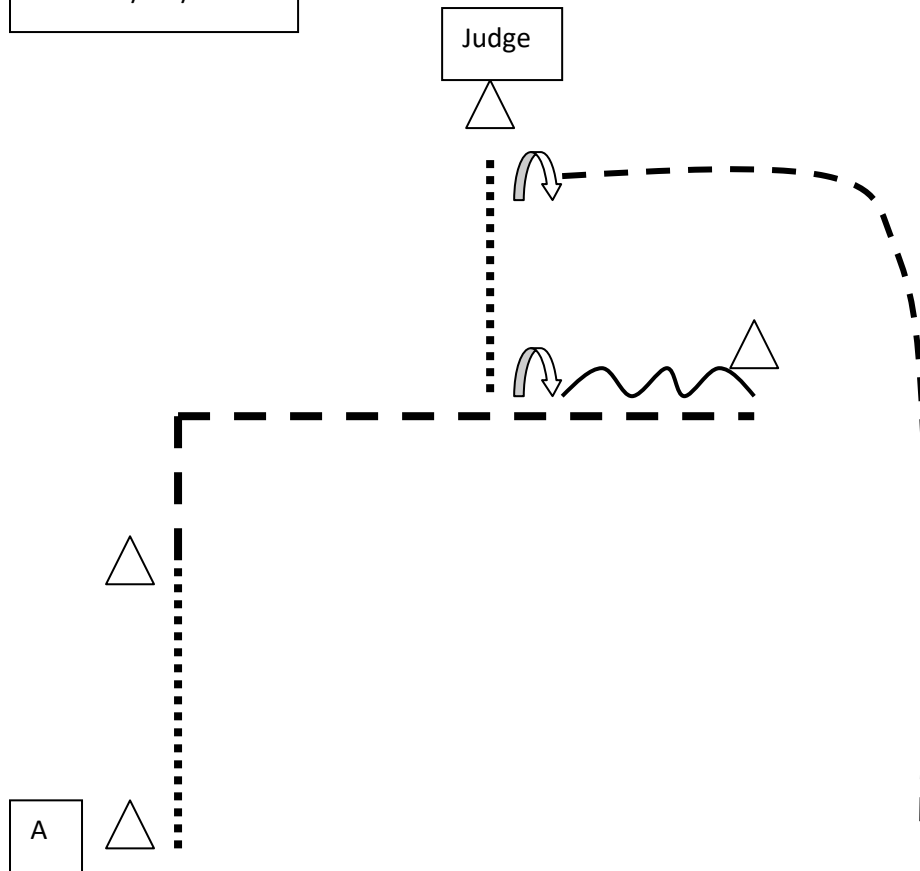

Be ready at A

1. Walk, jog a corner
2. Stop, Back
3. Perform a 270° turn right,
4. walk
5. Set up
6. Inspection
7. When dismissed, perform a 90° turn right, exit the arena in Jog

SSH LK 3 A/B

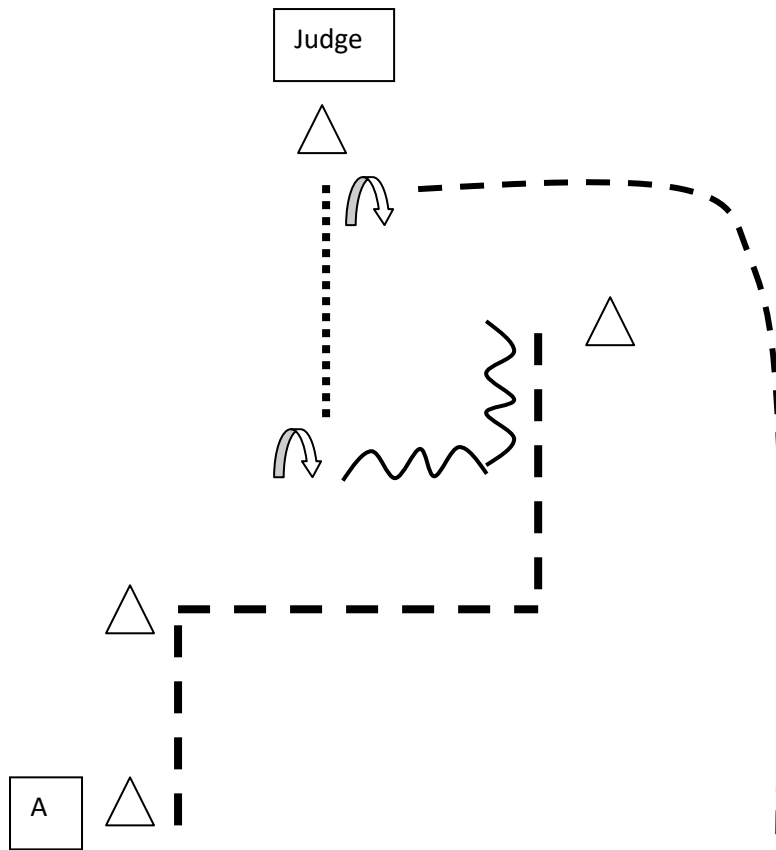

Be ready at A

1. Jog a corner right, jog a corner left
2. Stop, perform a corner backward
3. Perform a $1\frac{3}{4}^\circ$ turn right
4. Walk
5. Set up
6. Inspection
7. When dismissed, perform a 90° turn right, exit the arena in Jog

Showmanship at Halter LK 1/ 2 A und B

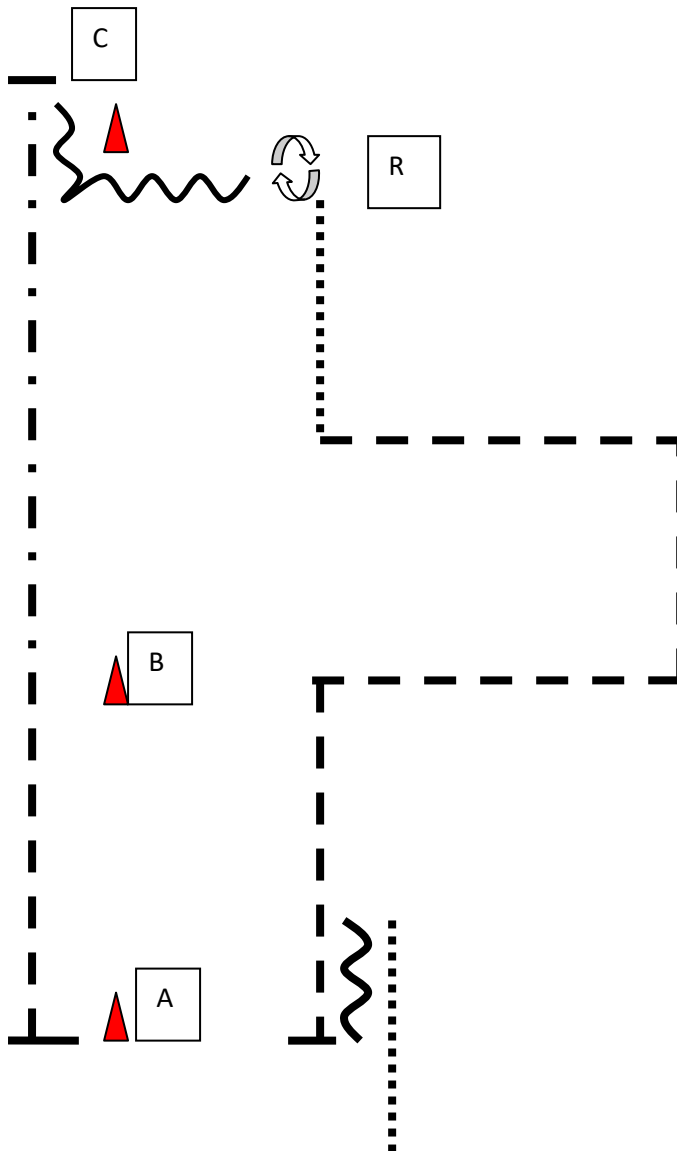

Be ready at A

1. Jog to B
2. Extended Jog to C, Stop
3. Back up
4. Perform a 1 1/2 Turn
5. Set up
6. Inspection
7. When dismissed perform a 1/4 turn
8. walk, jog corners
9. Stop, back up

Walk to the warm up area

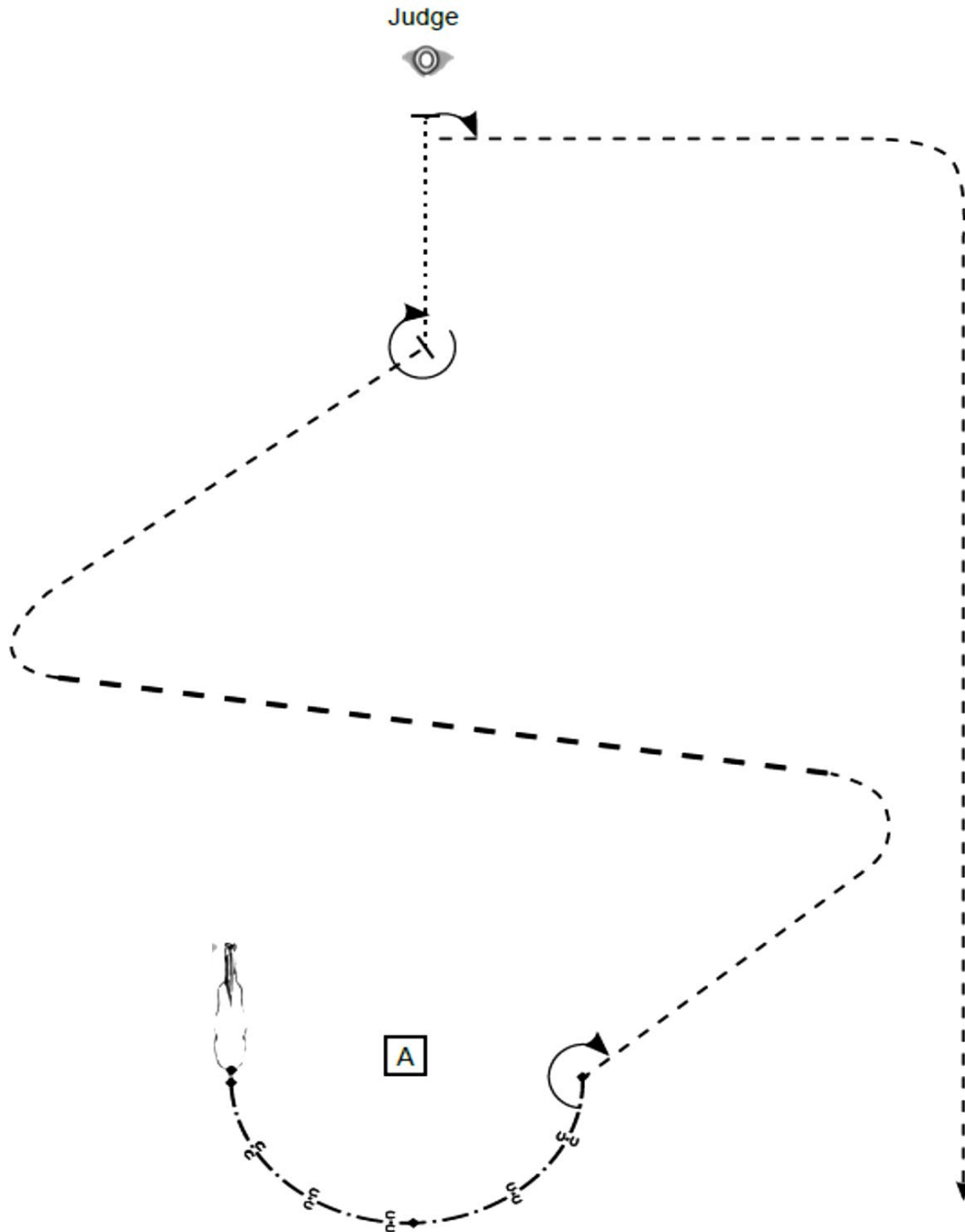

Aufstellung/Start – Hinterhand auf Höhe des Markers

- (1) Back up
- (2) Turn 225°
- (3) Trot
- (4) Extended Trot, Trot, Stop
- (5) Turn 315°
- (6) Walk, Stop
- (7) Set Up
- (8) Inspection
- (9) Turn 90°, Trot

Im Trot die Arena verlassen

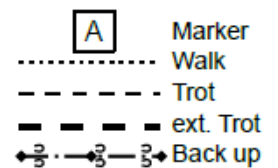

Western Horsemanship LK 4/5 A /B

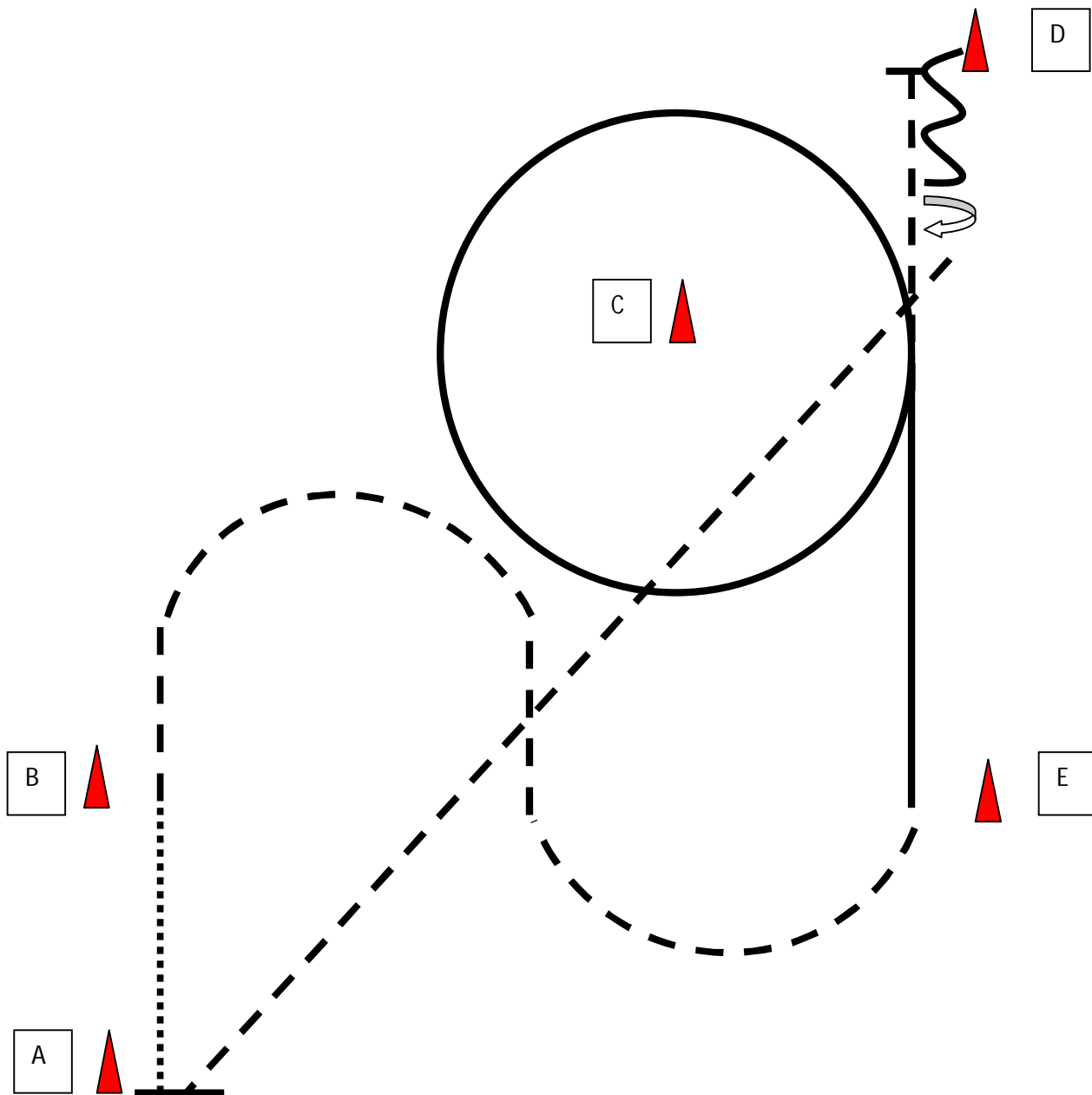

1. Bei A aus dem Stand Schritt bis B
2. 2 Bögen im Jog
3. Linksgalopp um C
4. Jog bis D
5. Back
6. HHW rechts
7. Jog bis A, Stop

Western Horsemanship LK 3 A /B

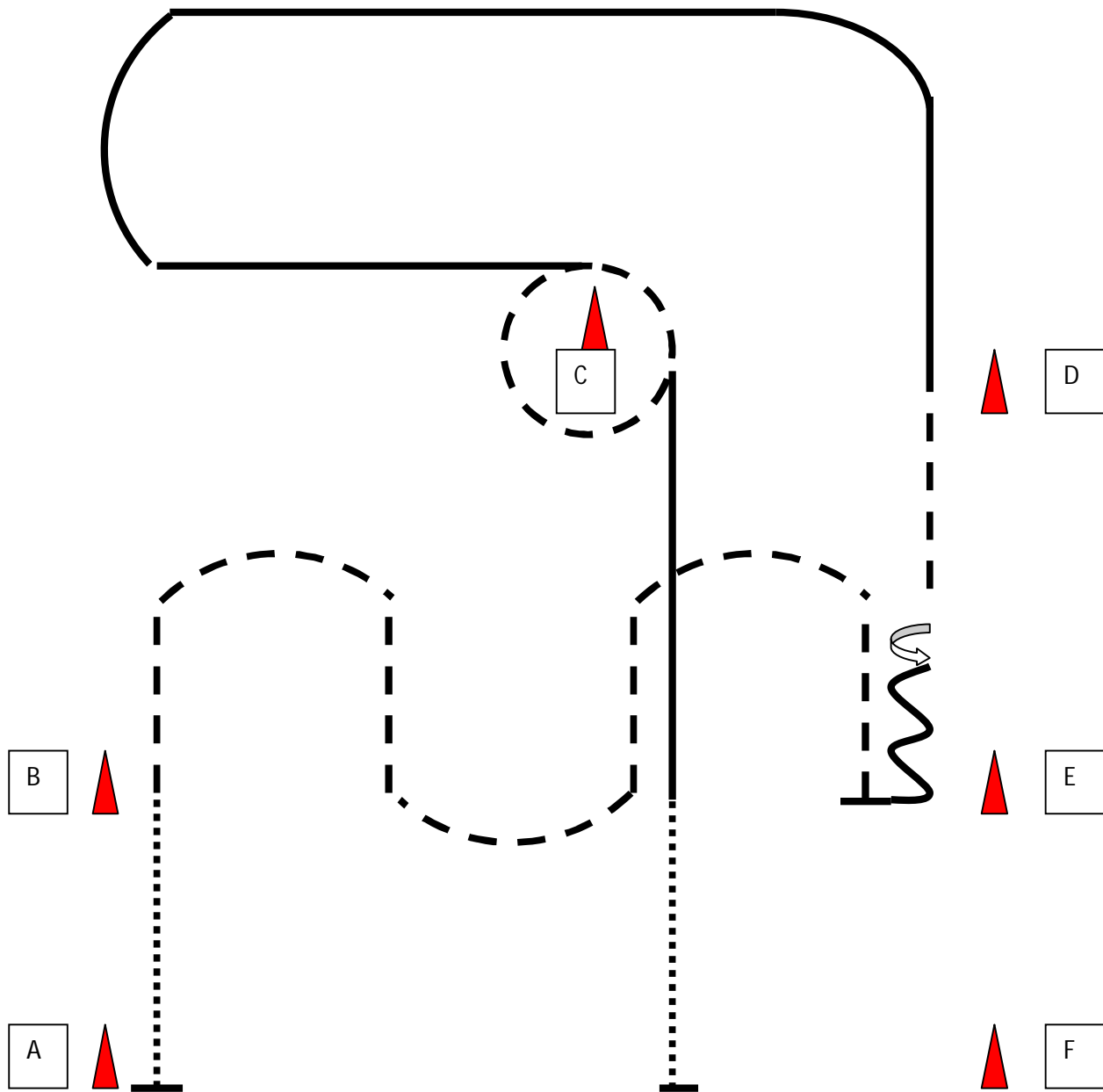

1. Bei A aus dem Stand Walk bis B
2. Jog Bögen bis E
3. Stop, Back
4. HHW 180° (opt. re/li)
5. Jog bis D, Lope left
6. Kleine Jogvolte um C
7. Lope right bis E
8. Walk bis F, Stop

Western Horsemanship LK 1 A /B, 2 A/B

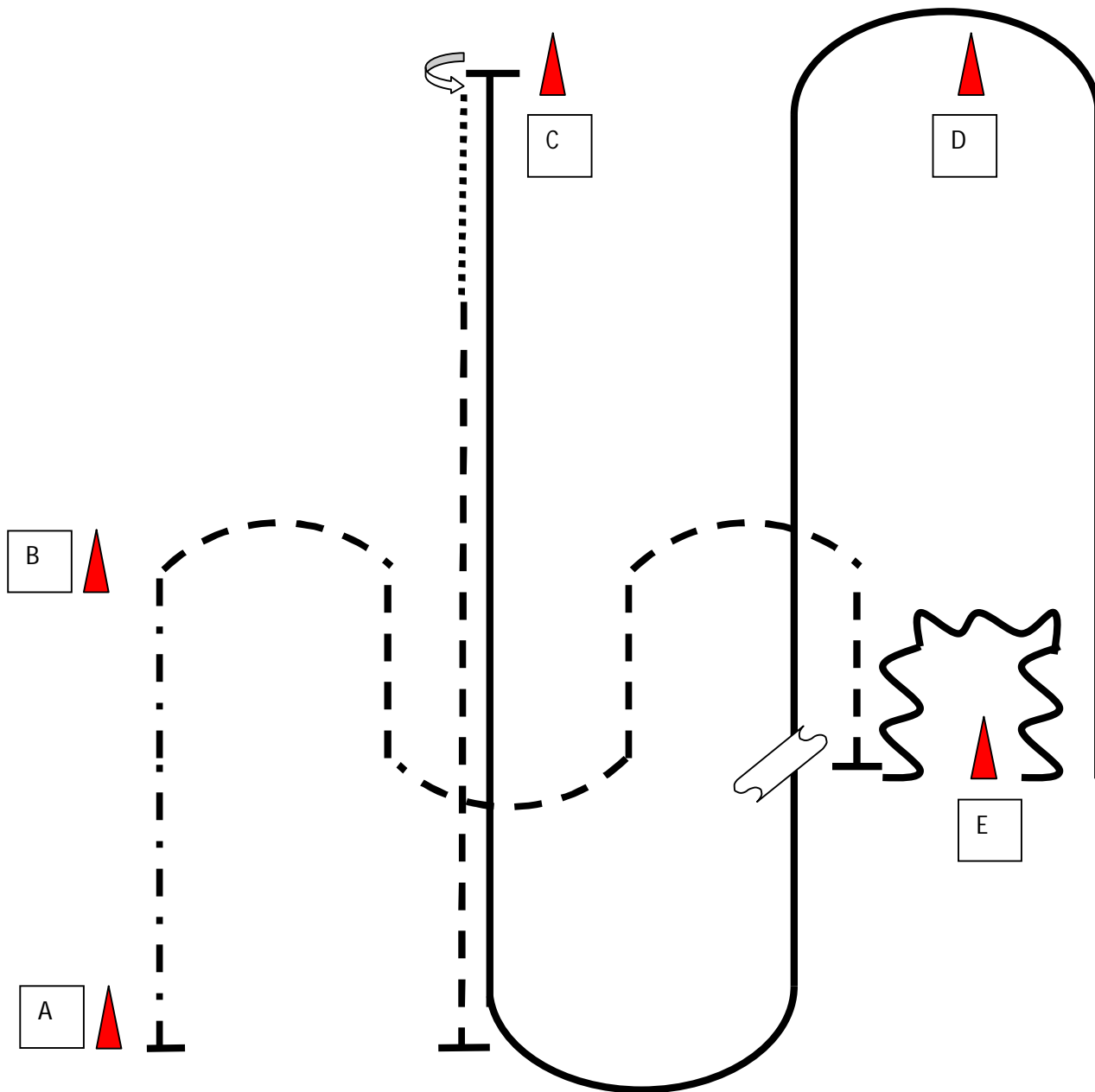

1. Bei A aus dem Stand Extended Jog bis B
2. Jog Bögen bis E
3. Stop, Back um E
4. Lope left
5. Einfacher oder fliegender Wechsel bei E
6. Lope right bis C, Stop
7. 540° Turn (opt. r/l)
8. Walk, Jog , Stop

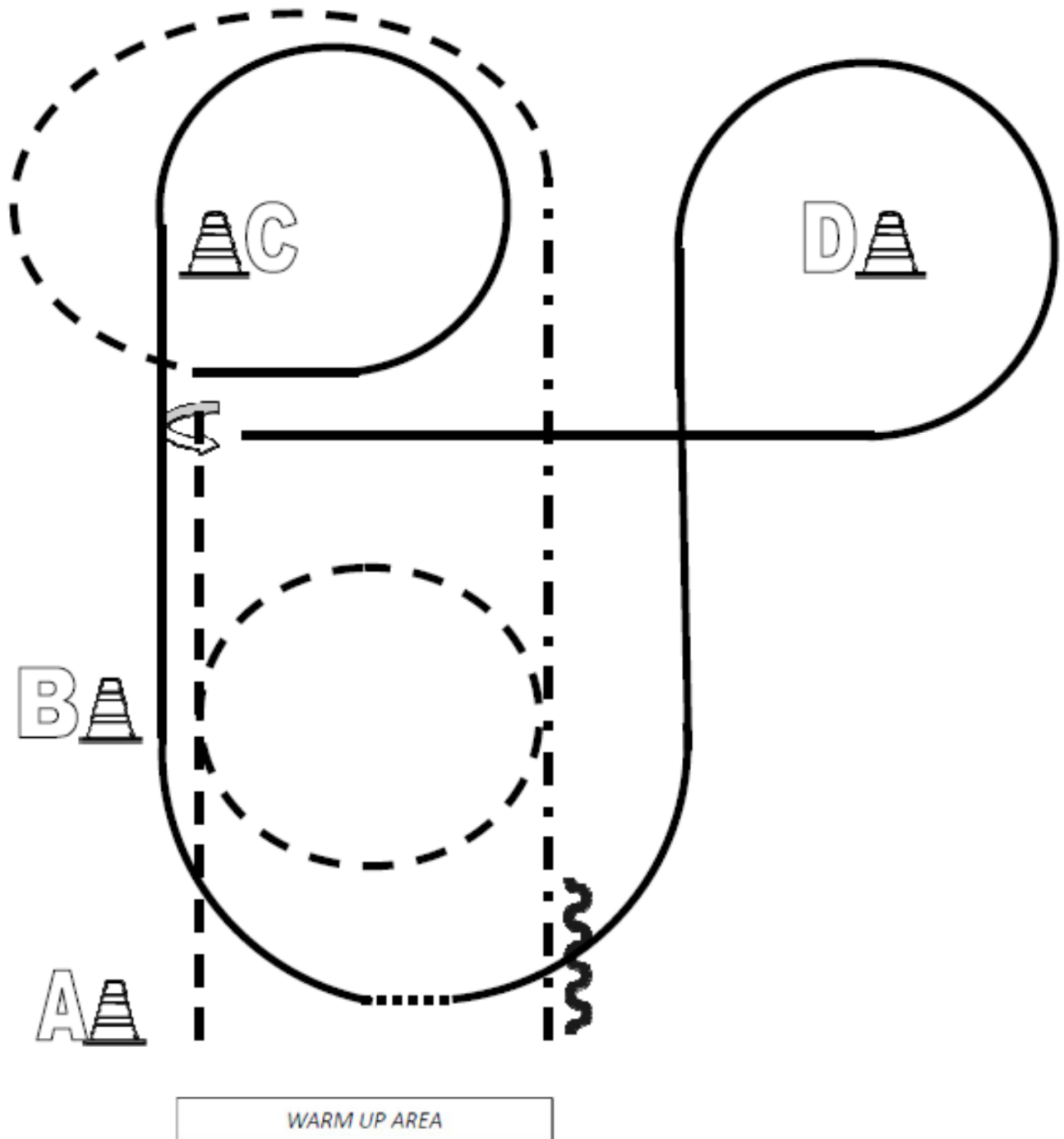

- (1) Beginnend aus dem Stand Jog, bei B Jogvolte rechts
- (2) Kurz vor C Stop, 270° Turn links
- (3) Lope links
- (4) Volte links um D
- (5) Einf. Wechsel über Walk
- (6) Rechtsgalopp
- (7) Lopevolte rechts um C
- (8) Um C Jog
- (9) Auf Höhe C Extended Jog
- (10) Höhe A Stop, Back up eine Pferdelänge
 Im Walk in den Warm-Up-Bereich

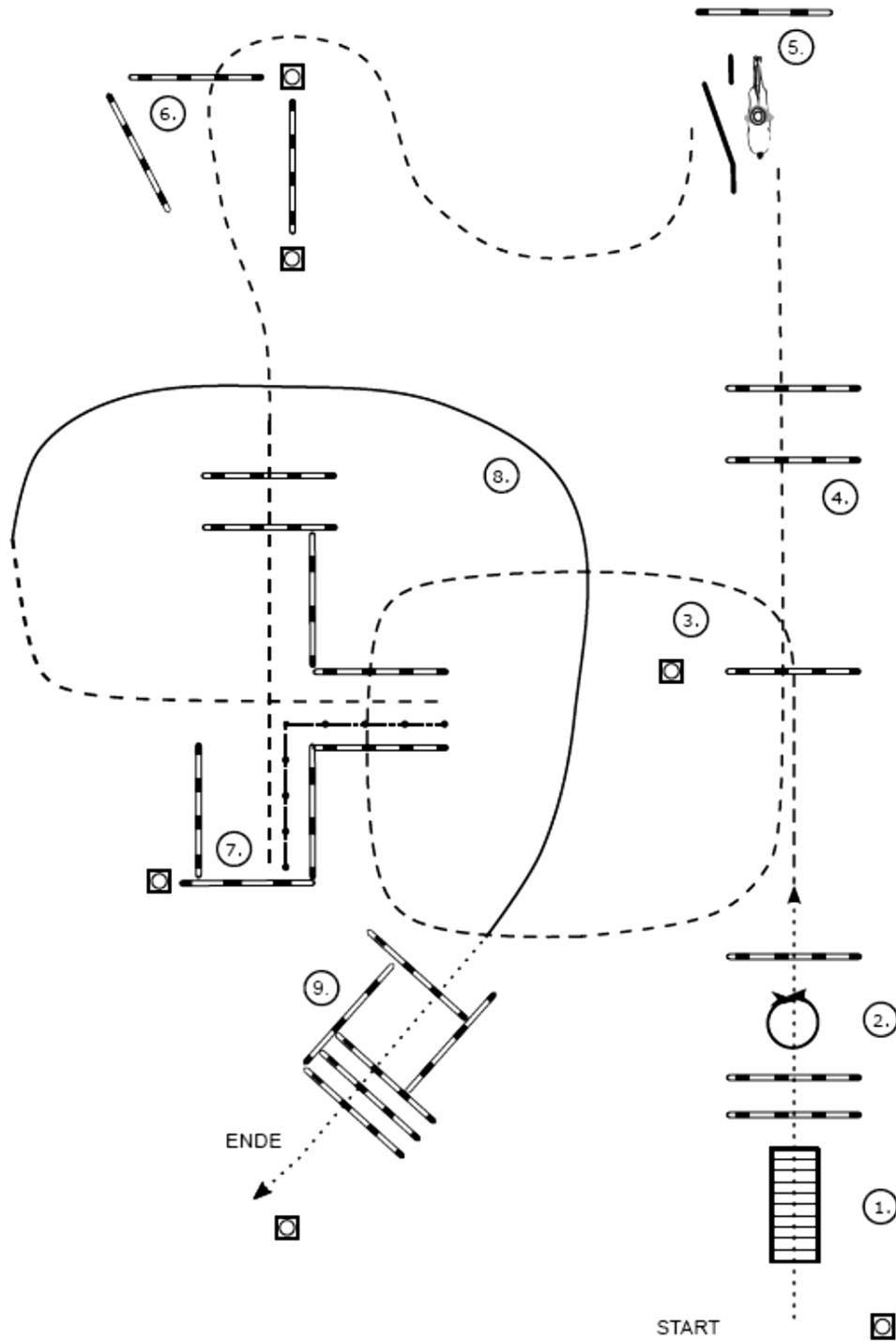

- (1) Brücke
- (2) Walk over, Stop, 360° Turn (rechts oder links),
Walk over
- (3) Jog over
- (4) Jog over
- (5) Tor
- (6) Jog over, Stop
- (7) Back up
- (8) Jog, Lope (Rechtsgalopp)
- (9) Stop oder Übergang zum Walk, Walk over

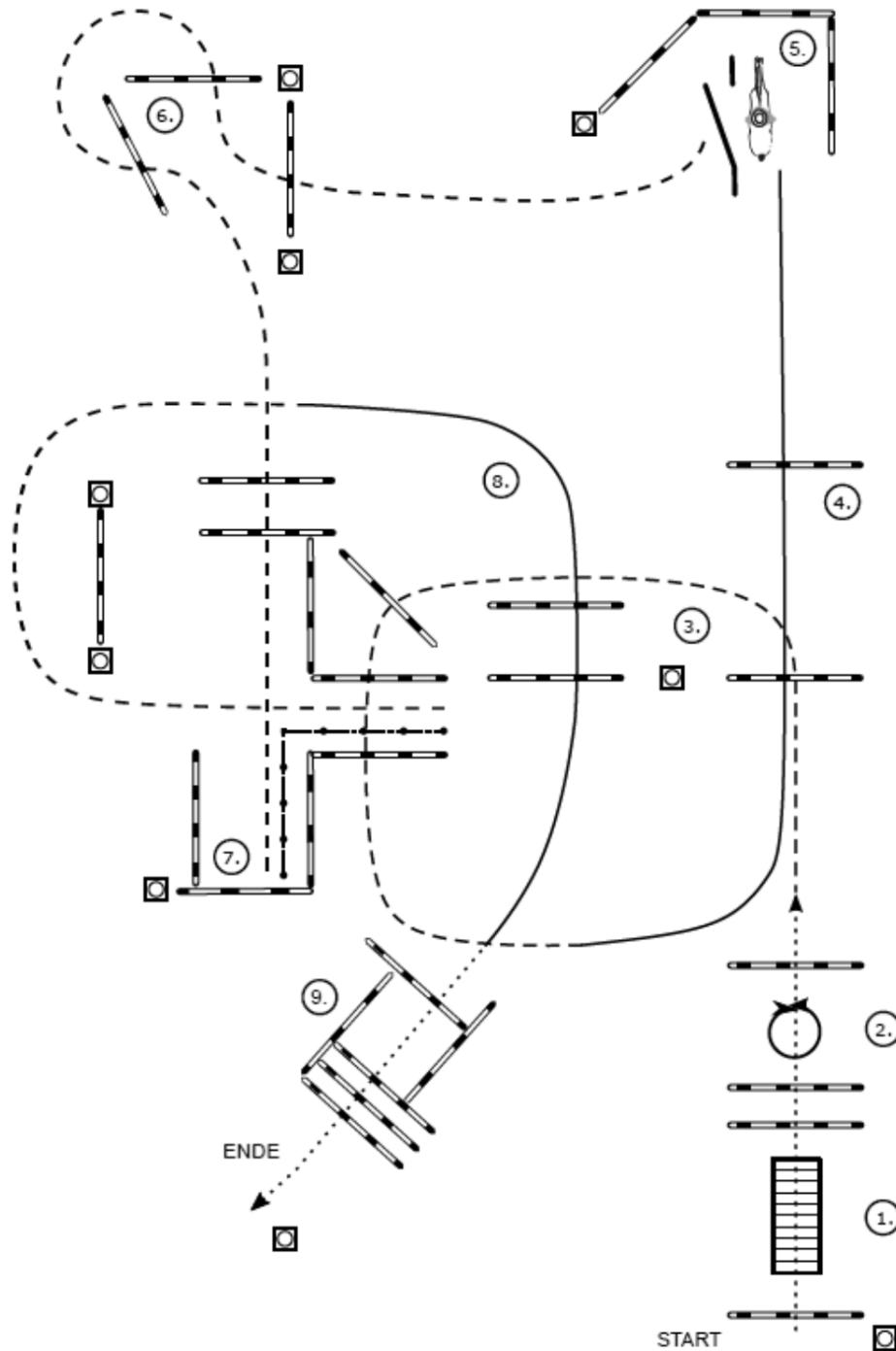

- (1) Walk over, Brücke
- (2) Walk over, Stop, 360° Turn (rechts oder links),
Walk over
- (3) Jog over
- (4) Lope over (Linksgalopp)
- (5) Tor
- (6) Jog over, Stop
- (7) Back up, Jog out
- (8) Lope over (Rechtsgalopp)
- (9) Stop oder Übergang zum Walk, Walk over

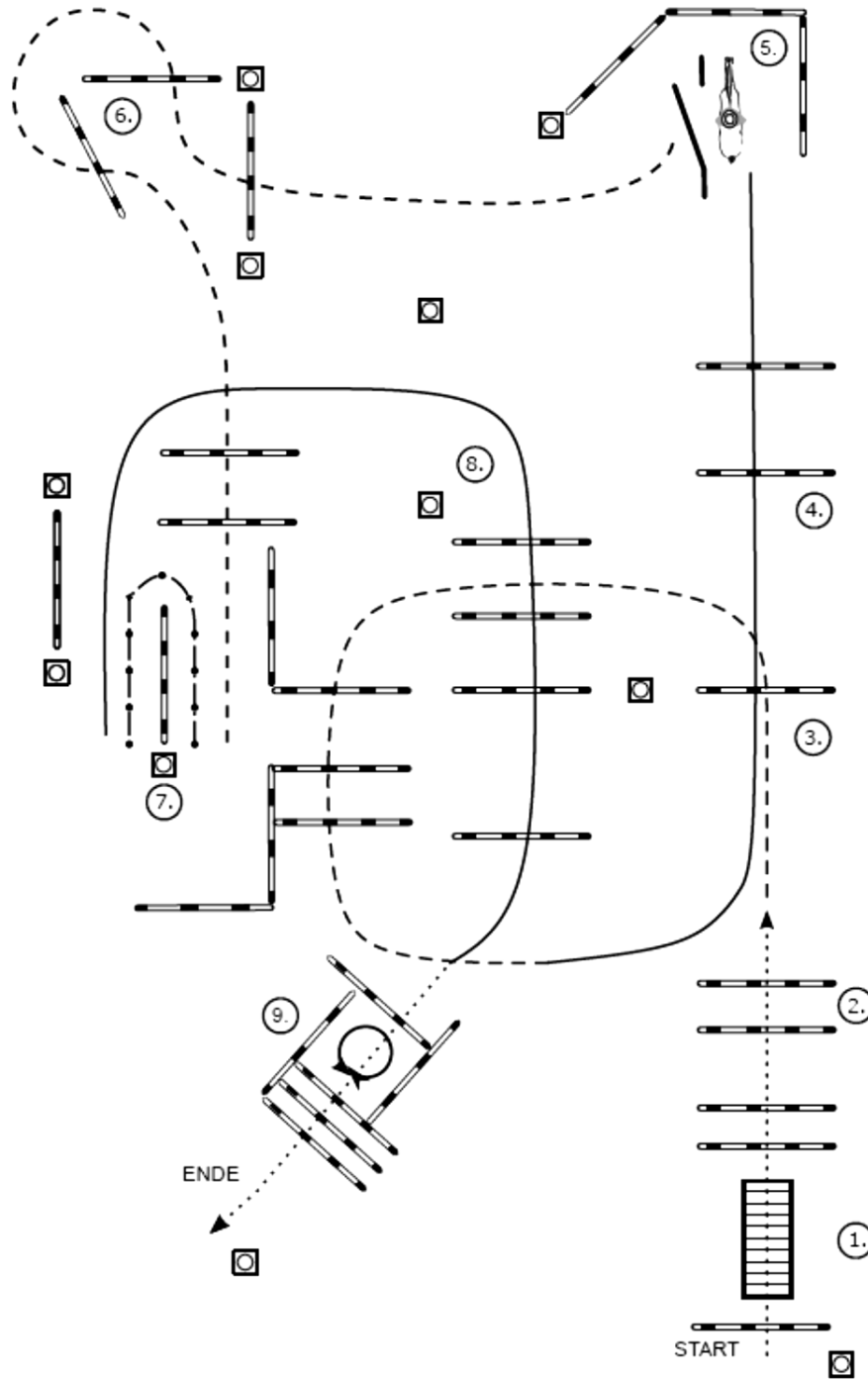

- (1) Walk over, Brücke, Walk over (2 Stangen)
- (2) Walk over (2 Stangen)
- (3) Jog over
- (4) Lope over (Linksgalopp)
- (5) Tor
- (6) Jog over
- (7) Back up
- (8) Lope over (Rechtsgalopp)
- (9) Stop oder Übergang zum Walk, 360° Turn (rechts oder links), Walk over

Trail Horse Horse and Dog

LK 1 - 2

1. Hund ableinen
2. Brücke
3. Walk over 3 Stangen
4. Jog over 4 Stangen
5. Gait
6. Jog over
7. Jog over and in, Hund wartet außerhalb der Stangen
8. Back up
9. Walk out and in, Hund wartet
360° turn either way,
walk out
10. Absitzen, Hund anleinen

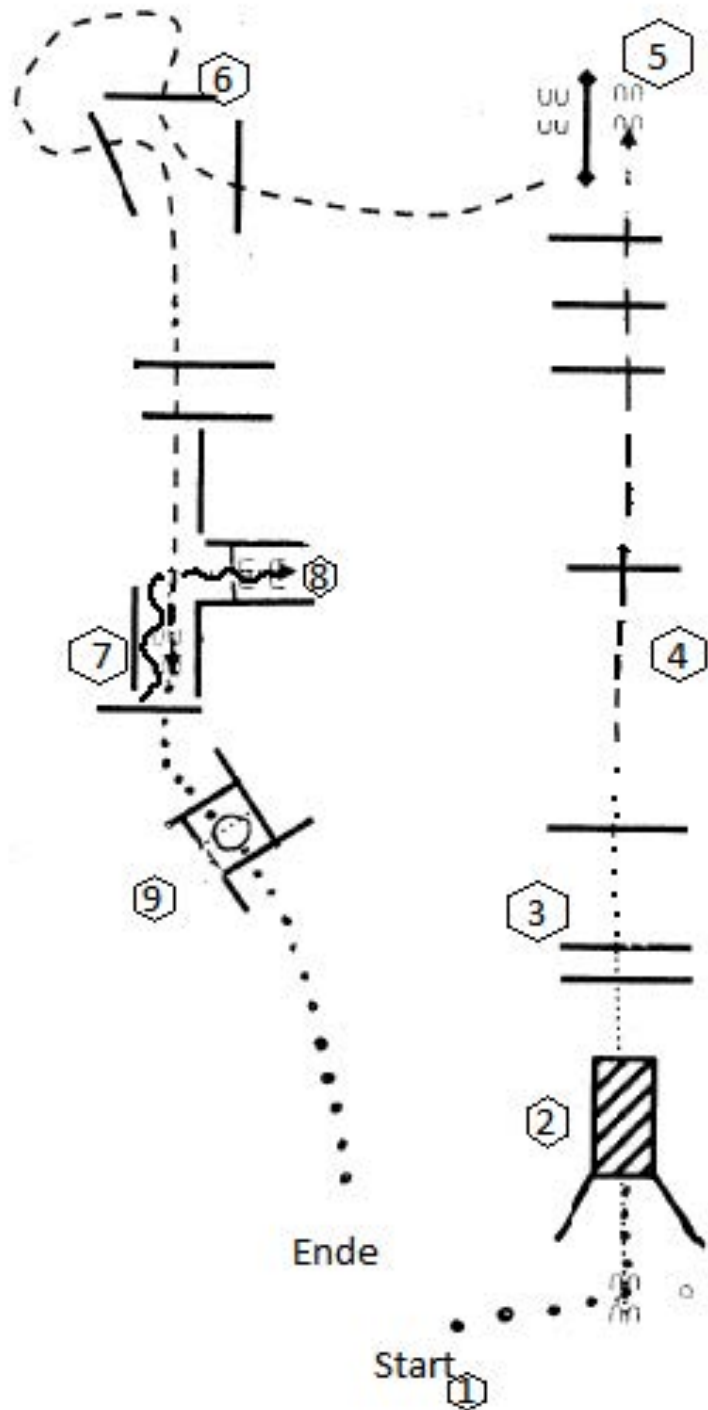

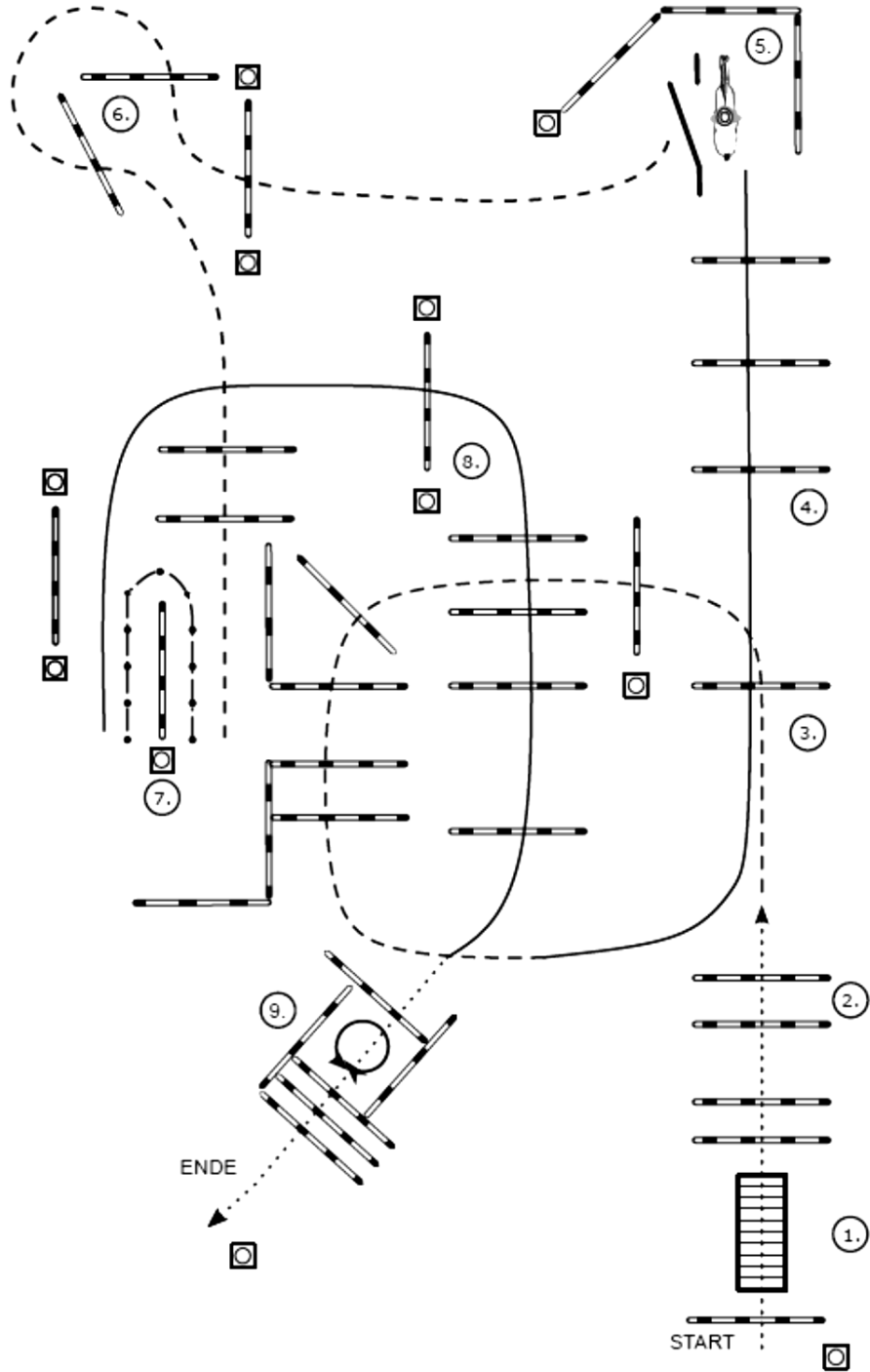

- (1) Walk over, Brücke, Walk over (2 Stangen)
- (2) Walk over (2 Stangen)
- (3) Jog over
- (4) Lope over (Linksgalopp)
- (5) Tor
- (6) Jog over
- (7) Back up
- (8) Lope over (Rechtsgalopp)
- (9) Stop oder Übergang zum Walk, 360° Turn (rechts oder links), Walk over

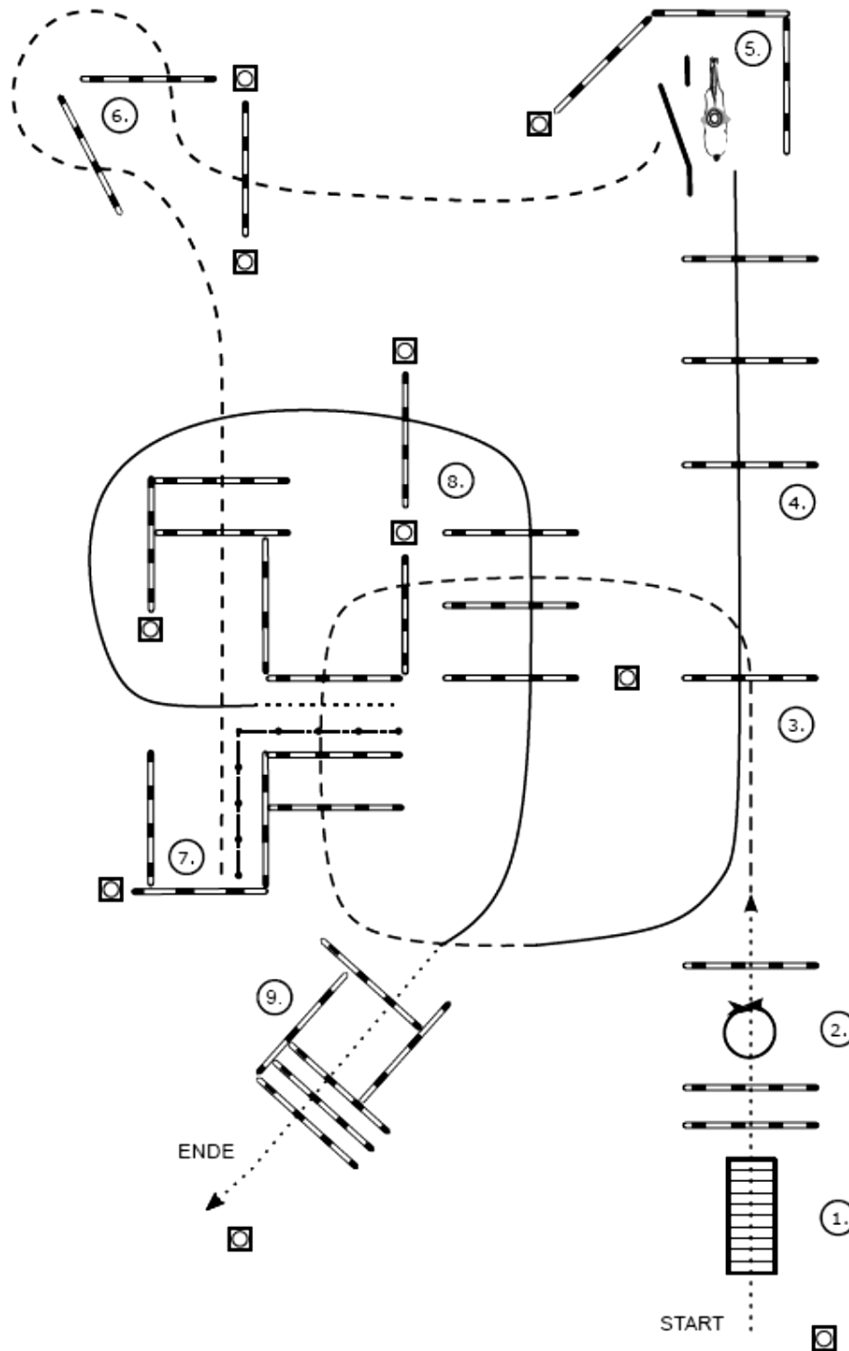

- (1) Brücke
- (2) Walk over, 360° Turn (rechts oder links), Walk over
- (3) Jog over
- (4) Lope over (Linksgalopp)
- (5) Tor
- (6) Jog over
- (7) Back up
- (8) Walk, Lope over (Rechtsgalopp)
- (9) Stop oder Übergang zum Walk, Walk over,

Trail Horse Horse and Dog

Q LK 2/1 H&D

1. Hund ableinen
2. Brücke
3. Walk over, 360° turn either way, Hund wartet auf der Seite
4. Jog over
5. Gate
6. Jog over
7. Jog in, Hund außerhalb der Stangen ablegen
8. Back up, walk out, Hund abrufen
9. Lope over
10. Walk over
11. Absitzen, Hund anleinen

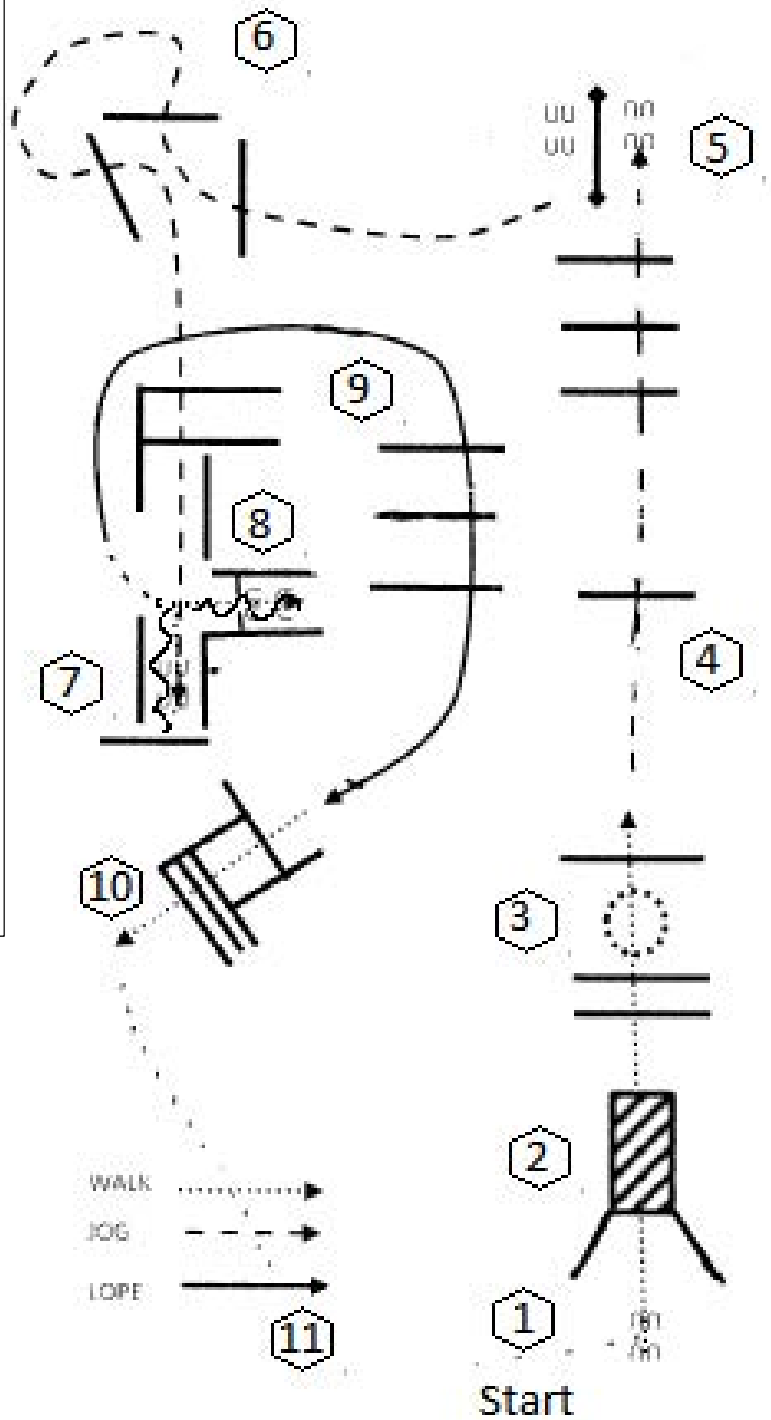

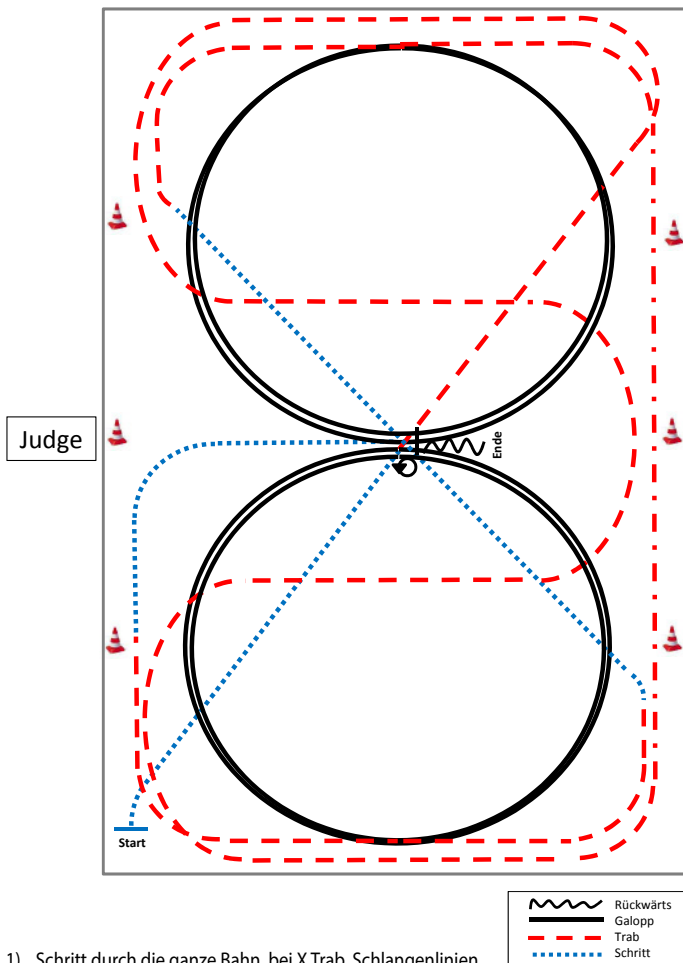

- 1) Schritt durch die ganze Bahn, bei X Trab, Schlangenlinien durch die Bahn drei Bögen
- 2) An der langen Seite Tritte verlängern (Leichttraben erlaubt)
- 3) Mitte der kurzen Seite 2 Zirkel Linksgalopp, Mitte der kurzen Seite Trab
- 4) Im Schritt durch die ganze Bahn wechseln, vor Erreichen des Hufschlags Trab
- 5) Mitte der kurzen Seite 2 Zirkel Rechtsgalopp, Mitte der kurzen Seite Trab
- 6) In Höhe des ersten Markers Schritt, Mitte der langen Seite abwenden, bei X Anhalten, HHW 540° (li. oder re.), eine Pferdelänge Rückwärtsrichten

Verharren, um das Ende der Prüfung anzuzeigen.

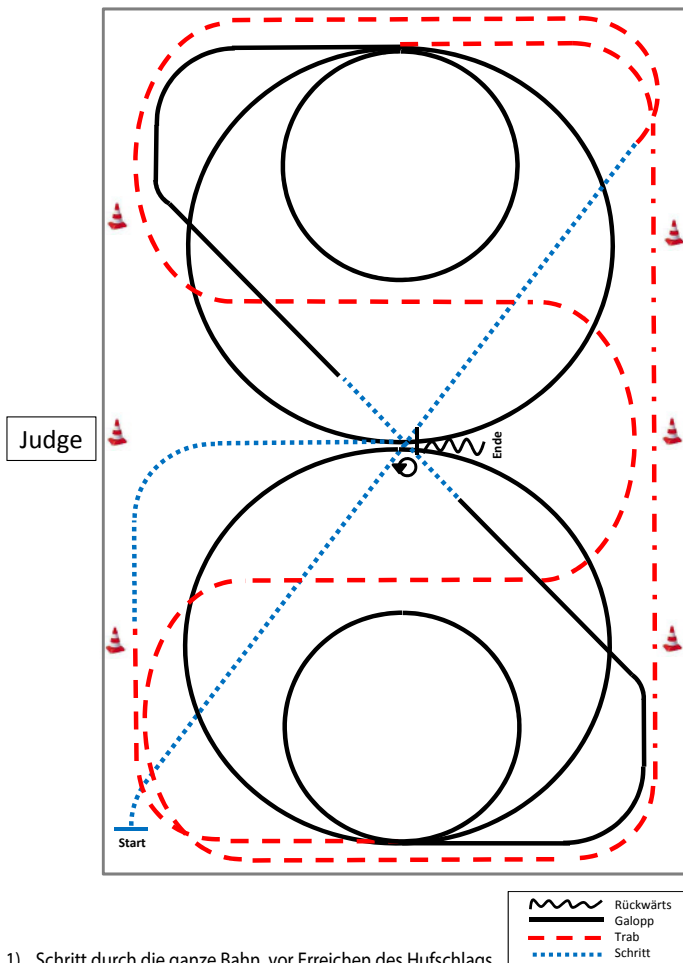

- 1) Schritt durch die ganze Bahn, vor Erreichen des Hufschlags Trab, Schlangenlinien durch die Bahn drei Bögen
- 2) An der langen Seite Tritte verlängern (Leichttraben erlaubt)
- 3) Mitte der kurzen Seite 2 Zirkel Linksgalopp (1. groß, **2. klein**), ganze Bahn
- 4) Durch die ganze Bahn wechseln, bei X einfacher Galoppwechsel über Schritt (mind. 3 Pferdelängen)
- 5) 2 Zirkel Rechtsgalopp (1. groß, **2. klein**)
- 6) Mitte der kurzen Seite Trab, auf Höhe des 1. Markers Schritt
- 7) Mitte der langen Seite abwenden, bei X Anhalten, HHW 540° (li. oder re.), eine Pferdelänge Rückwärtsrichten

Verharren, um das Ende der Prüfung anzuzeigen.

Jungferde Reining Pattern 3 (4j./5j./6j.)

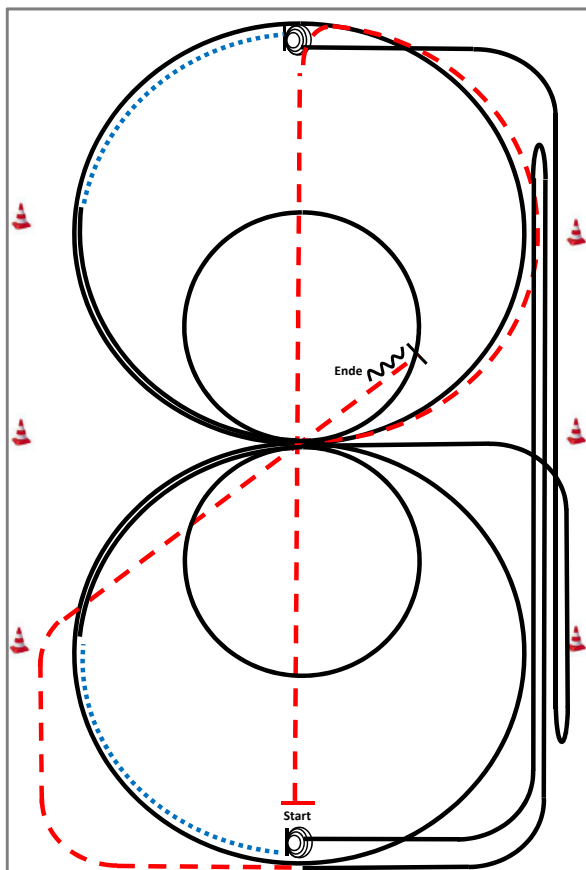

| | |
|--|-----------|
| | Rückwärts |
| | Galopp |
| | Trab |
| | Schritt |

- 1) Trab durch die Länge der Bahn, Trab $\frac{1}{2}$ Zirkel
- 2) 2 Zirkel Galopp (**rechts**), 1. groß und schnell, **2. klein** und langsam, weiter $\frac{1}{4}$ Zirkel, Schritt bis Mitte kurze Seite, Stop
- 3) 4 Spins **rechts**, Verharren
- 4) Galopp (**rechts**) auf dem Zirkel, der nicht geschlossen wird, Run Down entlang der langen Seite, Sliding Stop mind. 6,00 m von der Bande entfernt hinter dem **Endmarker**, Rollback **links**, kein Verharren, Galopp bis X
- 5) 2 Zirkel Galopp (**links**), 1. groß und schnell, **2. klein** und langsam, weiter $\frac{1}{4}$ Zirkel, Schritt bis Mitte kurze Seite, Stop
- 6) 4 Spins **links**, Verharren
- 7) Galopp (**links**) auf dem Zirkel, der nicht geschlossen wird, Run Down entlang der langen Seite, Sliding Stop mind. 6,00 m von der Bande entfernt hinter dem **Endmarker**, Rollback **rechts**, kein Verharren
- 8) Galopp bis Mitte kurze Seite, Trab, auf der Diagonalen, hinter X Stop, Rückwärtsrichten mind. 3,00 m, Verharren

Der Reiter muss das Kopfstück zur Gebisskontrolle vor dem Richter abnehmen.

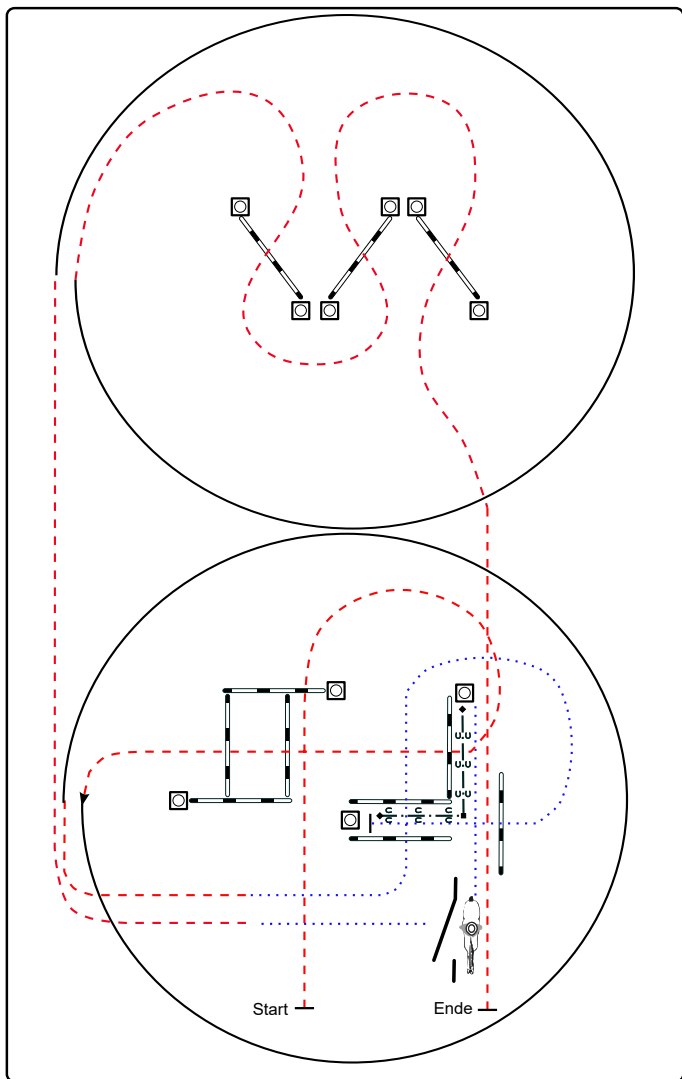

- 1) Trabstangen (2,00 m)
- 2) Linksgalopp, Trab
- 3) Schrittstangen (1,20 m), Schritt in Gasse
- 4) Rückwärts L, Schritt zum Tor, Seiltor (rechte Hand)
- 5) Schritt, Trab, Rechtsgalopp
- 6) Trabstangen

- Schritt
- - - - - Trab
- Galopp
- ◀-◻-◻-◻▶ Rückwärts

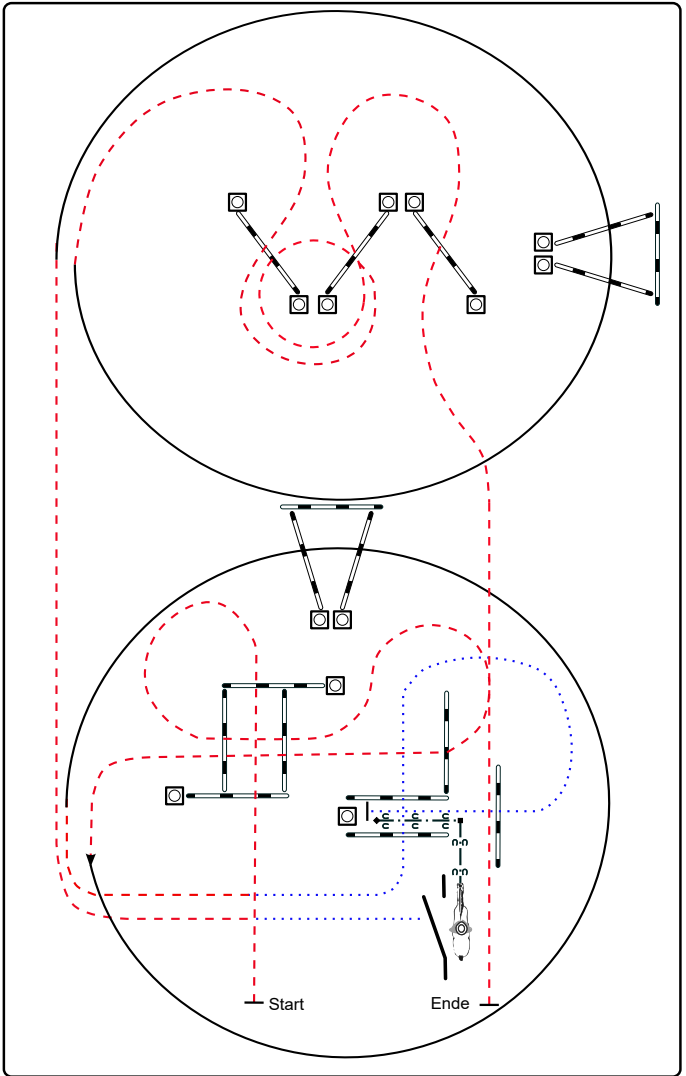

- 1) Trabstangen (4,00 m, 2,00 m)
- 2) Linksgalopp Galoppstangen (Abstand mittig 2,00 m), Trab
- 3) Schrittstangen (Abstand 1,20 m), Schritt in Gasse
- 4) Rückwärts L zum Tor, Seiltor (linke Hand)
- 5) Schritt, Trab, Rechtsgalopp Galoppstangen (Abstand mittig 2,00 m)
- 6) Trabstangen

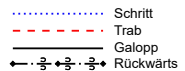

Youngstars Challenge Pattern 3 (6j. & 7j.)
 (Empfohlen für Hallen oder Plätze ab 20x40m)

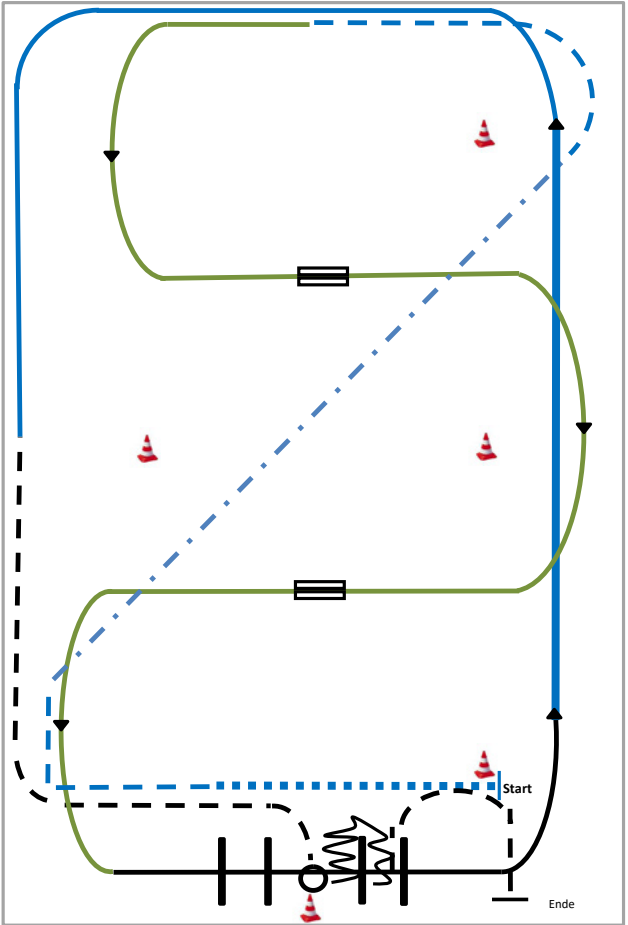

- 1) Extended Walk (RR)
- 2) Trot, Extended Trot, Trot (RR)
- 3) Galoppwechsel mit Seitenwechsel (WR)
- 4) Galoppwechsel mit Seitenwechsel (WR)
- 5) Lope over Linksgalopp (TH)
- 6) Extended Lope, Lope (RR)
- 7) Jog, Jog in, 360° Turn either way (TH)
- 8) Back up, Jog out (TH)

| | |
|--|-----------------|
| | Back |
| | Lope |
| | Extended Lope |
| | Jog/Trot |
| | Extended Trot |
| | Walk/ Ext. Walk |
| | Lead change |

Reining Pattern 5

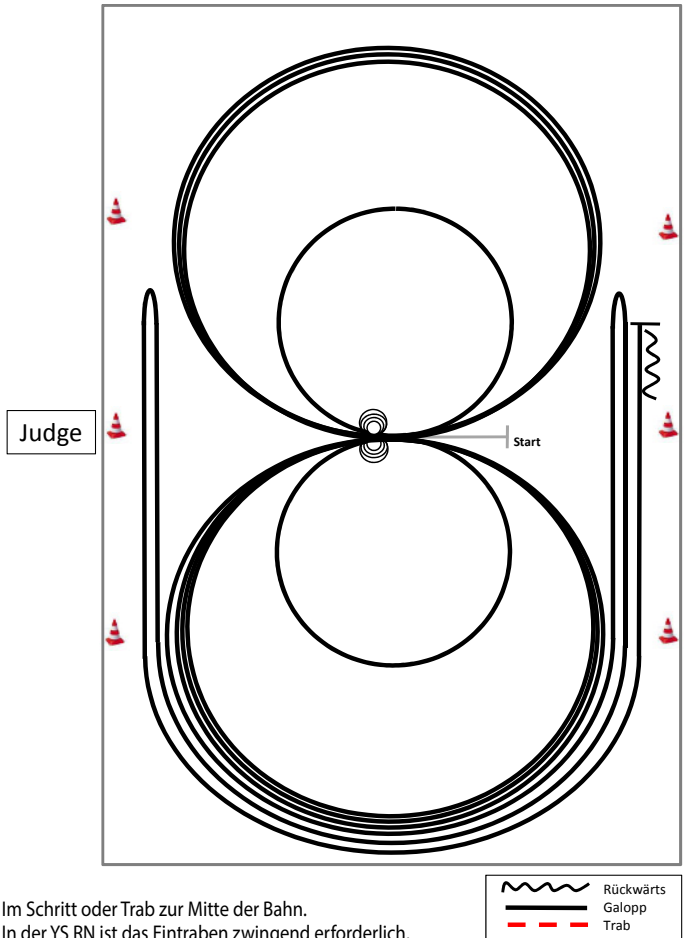

Im Schritt oder Trab zur Mitte der Bahn.

In der YS RN ist das Eintraben zwingend erforderlich.

Beginn der Aufgabe aus dem Schritt oder aus dem Stand.

- 1) 3 Zirkel Galopp (**links**), 1. + 2. groß und schnell, **3. klein** und langsam, Stop bei X
- 2) 4 Spins **links**, Verharren
- 3) 3 Zirkel Galopp (**rechts**), 1. + 2. groß und schnell, **3. klein** und langsam, Stop bei X
- 4) 4 Spins **rechts**, Verharren
- 5) 1 Zirkel Galopp (**links**) groß und schnell, Galoppwechsel bei X, 1 Zirkel Galopp (**rechts**) groß und schnell, Galoppwechsel bei X (figure 8)
- 6) Galopp (**links**) auf dem Zirkel, der nicht geschlossen wird, Run Down entlang der langen Seite, Sliding Stop mind. 6,00 m von der Bande entfernt hinter dem **Mittelmarker**, Rollback **rechts**, kein Verharren
- 7) Galopp (**rechts**) auf dem Zirkel, der nicht geschlossen wird, Run Down entlang der langen Seite, Sliding Stop mind. 6,00 m von der Bande entfernt hinter dem **Mittelmarker**, Rollback **links**, kein Verharren
- 8) Galopp (**links**) auf dem Zirkel, der nicht geschlossen wird, Run Down entlang der langen Seite, Sliding Stop mind. 6,00 m von der Bande entfernt hinter dem **Mittelmarker**, Rückwärtsrichten mind. 3,00 m, Verharren

Der Reiter muss das Kopfstück zur Gebisskontrolle vor dem Richter abnehmen.

Arenagröße:
Mind. 20 x 40 m

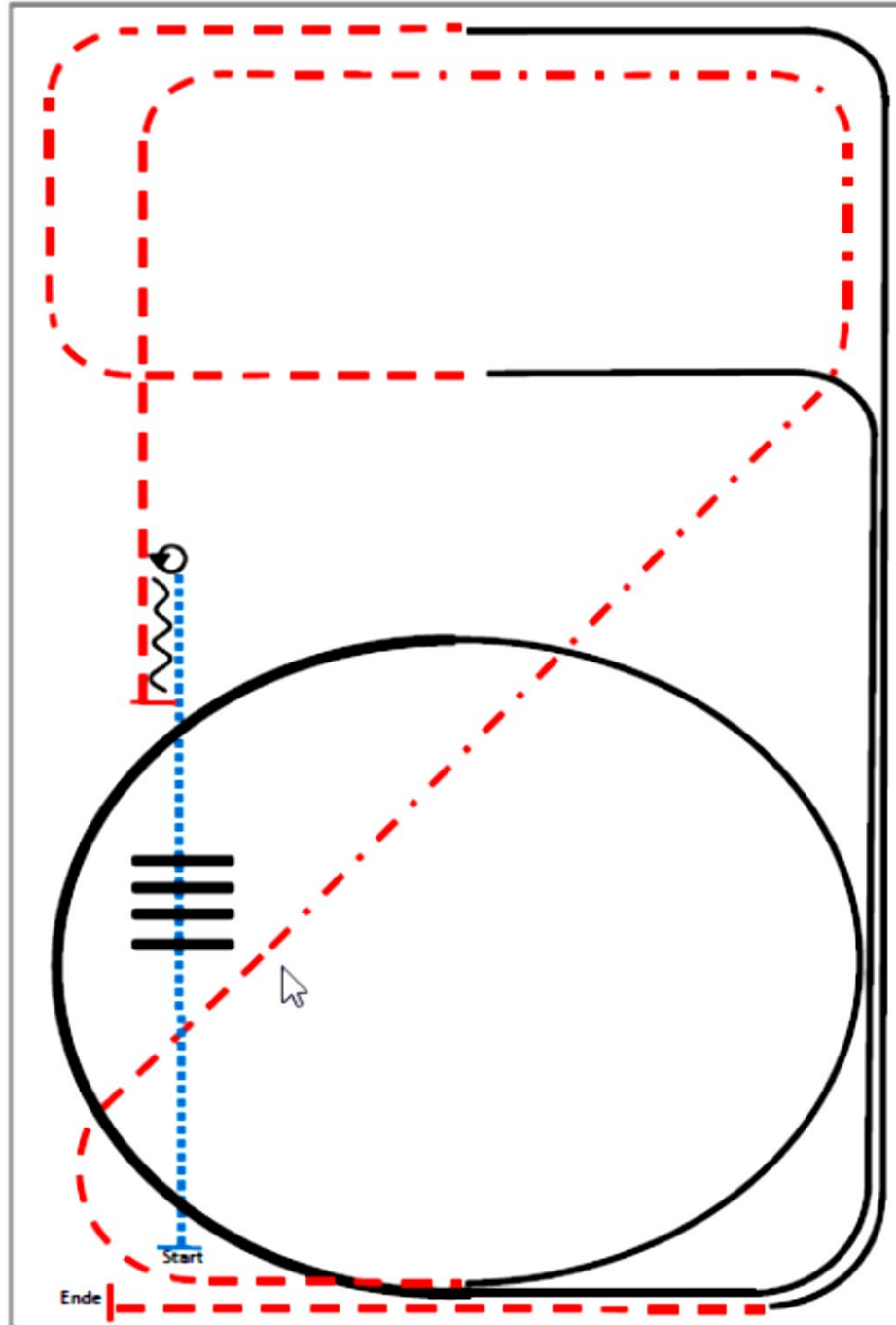

- (1) Walk
- (2) Walk over, Walk
- (3) Stop, 360° Turn (rechts oder links)
- (4) Back
- (5) Trot
- (6) Extended Trot, Trot
- (7) Linksgalopp
- (8) Extended Lope, Lope
- (9) Trot
- (10) Rechtsgalopp
- (11) Trot, Stop

Pattern Ranch Riding #15 -
LK 3 A/B

Arenagröße:
Mind. 20 x 40 m

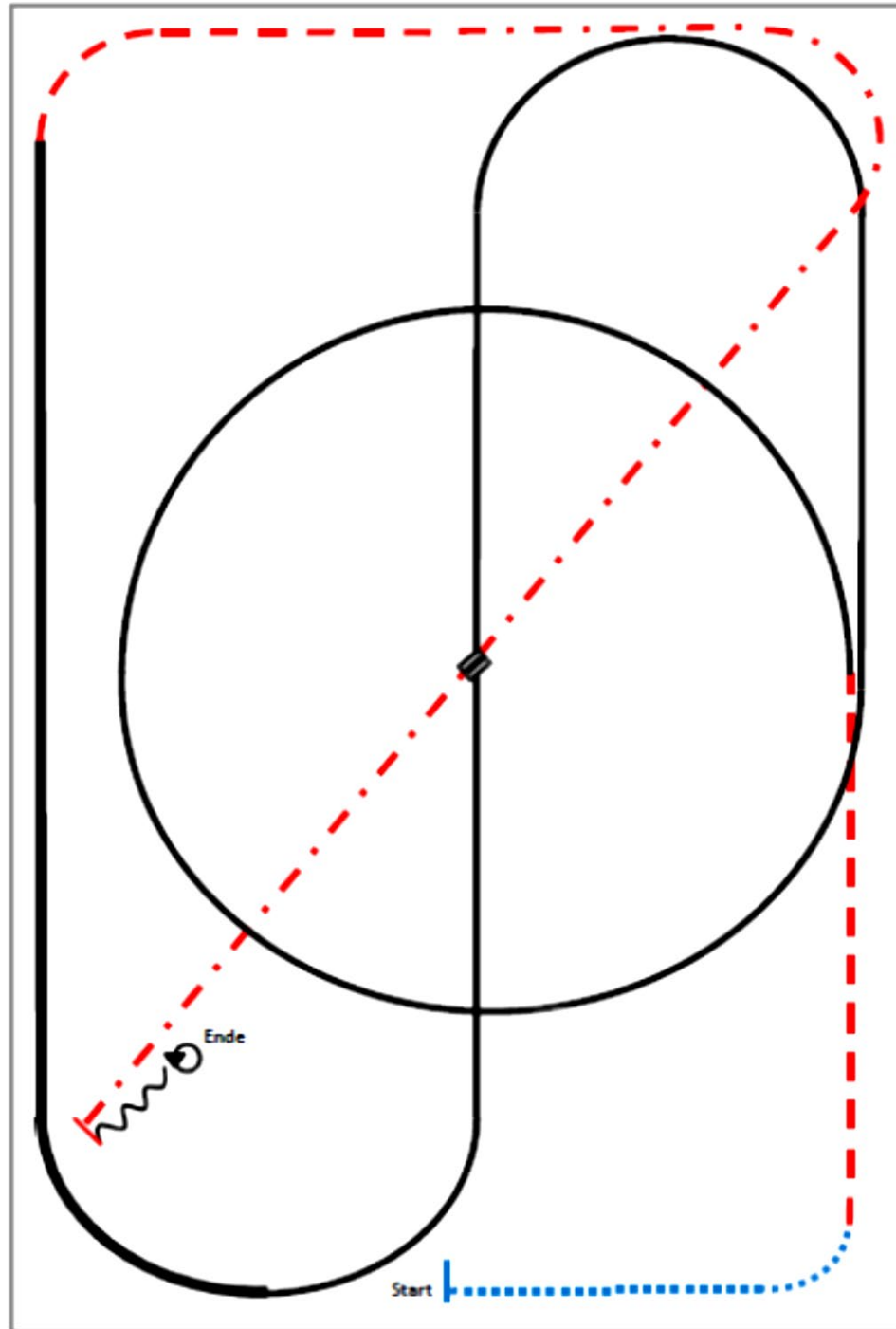

- (1) Walk
- (2) Trot
- (3) Zirkel Linksgalopp, Lope
- (4) Galoppwechsel in der Mitte der Arena
(fliegend oder einfach)
- (5) Rechtsgalopp
- (6) Extended Lope
- (7) Trot
- (8) Extended Trot
- (9) Stop, Back up
- (10) 360° Turns (beide Richtungen)

Arenagröße:
Mind. 20 x 40 m

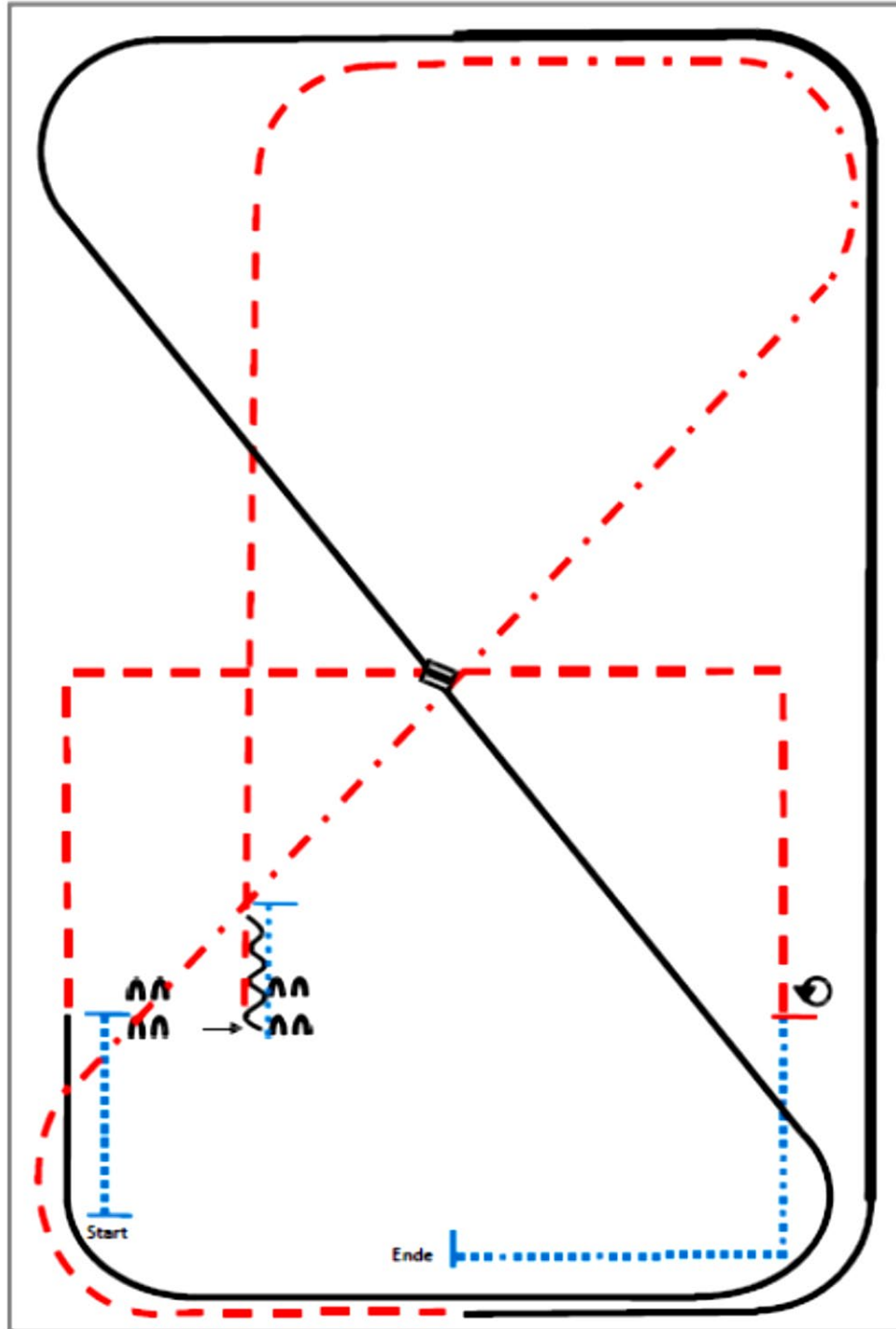

- (1) Walk, Stop
- (2) Sidepass rechts
- (3) Walk, Stop, Back up
- (4) Trot
- (5) Extended Trot, Trot
- (6) Linksgalopp
- (7) Extended Lope, Lope
- (8) Galoppwechsel (fliegend oder einfach)
- (9) Rechtsgalopp
- (10) Trot corners
- (11) Stop, 360° Turn (rechts oder links)
- (12) Walk, Stop

Pattern Ranch Riding #22 - LK 1/2A sen

Arenagröße:
Mind. 20 x 40 m

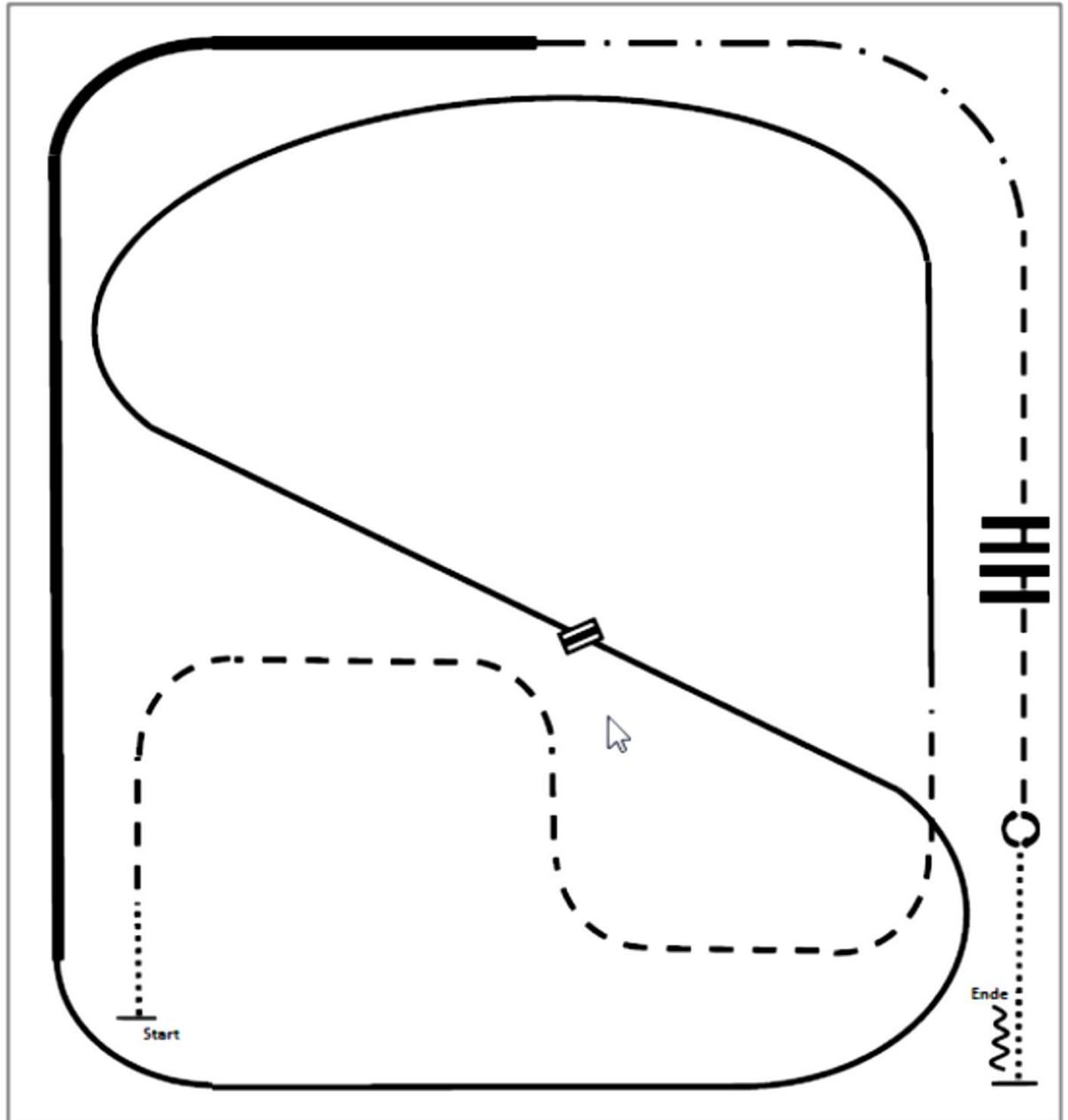

- (1) Walk
- (2) Trot
- (3) Linksgalopp
- (4) Galoppwechsel (fliegend oder einfach)
- (5) Rechtsgalopp
- (6) Extended Lope rechts
- (7) Extended Trot
- (8) Trot
- (9) Trot over
- (10) Stop, Turn 360° Turns (beide Richtungen)
- (11) Walk, Stop, Back up

Pattern Ranch Riding #9 - Qsen. LK 1/2 // Q 2/1 B

Arenagröße: mind. 30 x 60 m

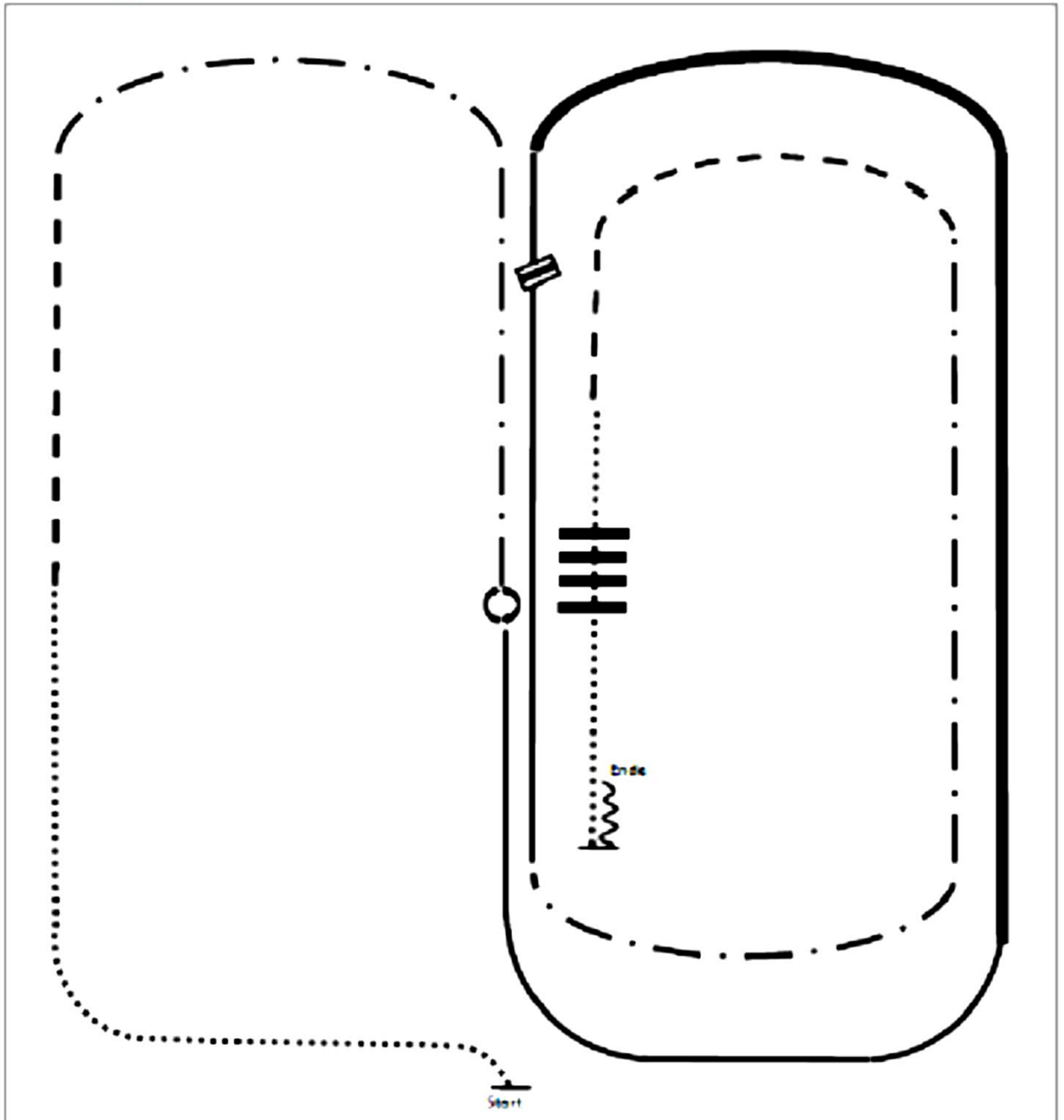

- (1) Walk
- (2) Trot
- (3) Extendes Trot
- (4) Stop, 360° Turns (beide Richtungen)
- (5) Linksgalopp
- (6) Extended Lope links
- (7) Linksgalopp, Galoppwechsel (fliegend oder einfach)
- (8) Rechtsgalopp
- (9) Extended Trot
- (10) Trot
- (11) Walk over
- (12) Stop, Back up

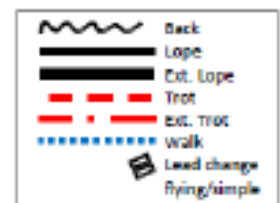

Arenagröße:
Mind. 20 x 40 m

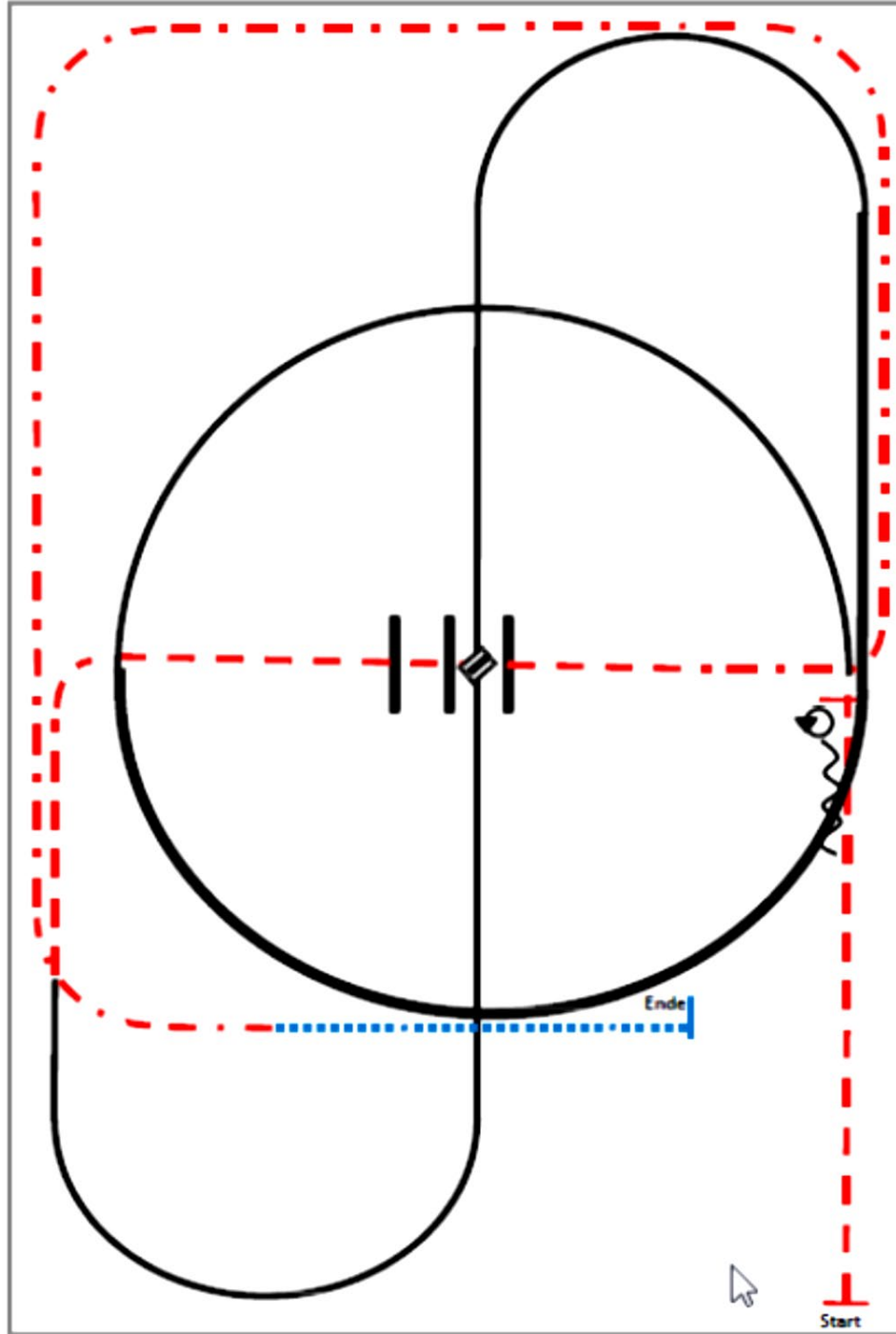

- (1) Trot
- (2) Stop, 180° Turns (beide Richtungen)
- (3) Back up
- (4) Linksgalopp
- (5) Extended Lope, lope
- (6) Galoppwechsel (fliegend oder einfach)
- (7) Rechtsgalopp
- (8) Trot, Trot over
- (9) Extended Trot
- (10) Walk, Stop

Western Riding Pattern 6 (für Junior-Pferde)

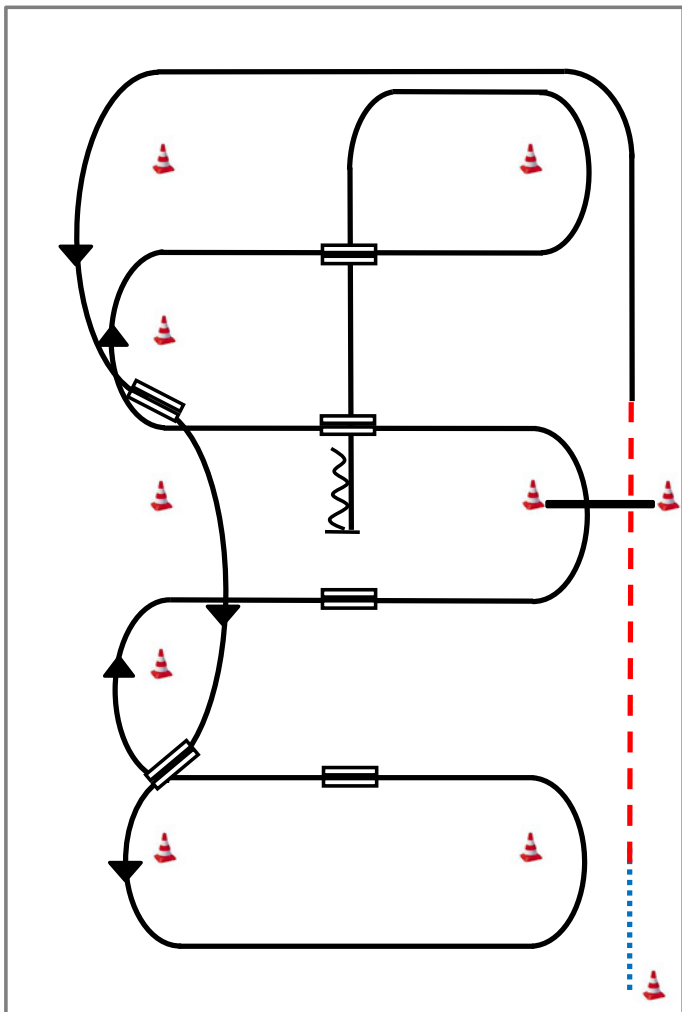

- 1) Schritt vom Start-Pylon zum ersten Marker, Übergang zum Trab, Trab über die Stange
- 2) Übergang zum Linksgalopp, Galopp an der kurzen Seite
- 3) 1. Galoppwechsel auf der Linie
- 4) 2. Galoppwechsel auf der Linie
- 5) 1. Galoppwechsel mit Seitenwechsel
- 6) 2. Galoppwechsel mit Seitenwechsel
- 7) Galopp über die Stange
- 8) 3. Galoppwechsel mit Seitenwechsel
- 9) 4. Galoppwechsel mit Seitenwechsel
- 10) Mitte der kurzen Seite abwenden, Stop auf Höhe des Mittelmarkers, Rückwärtsrichten

| | |
|--|-------------|
| | Rückwärts |
| | Galopp |
| | Trab |
| | Schritt |
| | Wechselzone |

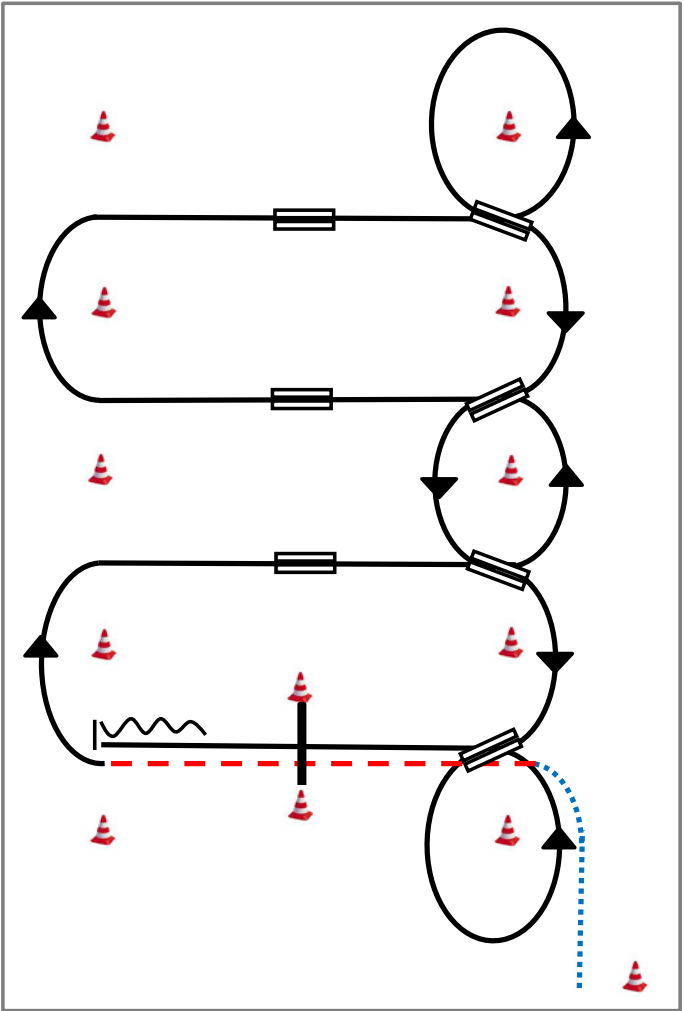

- 1) Schritt vom Start-Pylon, Übergang zum Trab zwischen den Markern, Trab über die Stange
- 2) Übergang zum Rechtsgalopp zwischen den Markern.
- 3) 1. Galoppwechsel mit Seitenwechsel
- 4) 2. Galoppwechsel mit Seitenwechsel
- 5) 3. Galoppwechsel mit Seitenwechsel
- 6) Volte, 1. Galoppwechsel auf der Linie
- 7) 2. Galoppwechsel auf der Linie
- 8) 3. Galoppwechsel auf der Linie
- 9) 4. Galoppwechsel auf der Linie, Volte
- 10) Galopp über die Stange
- 11) Stop zwischen den Markern, Rückwärtsrichten

| | |
|--|-------------|
| | Rückwärts |
| | Galopp |
| | Trab |
| | Schritt |
| | Wechselzone |

Western Riding Pattern 14 (für Junior-Pferde)

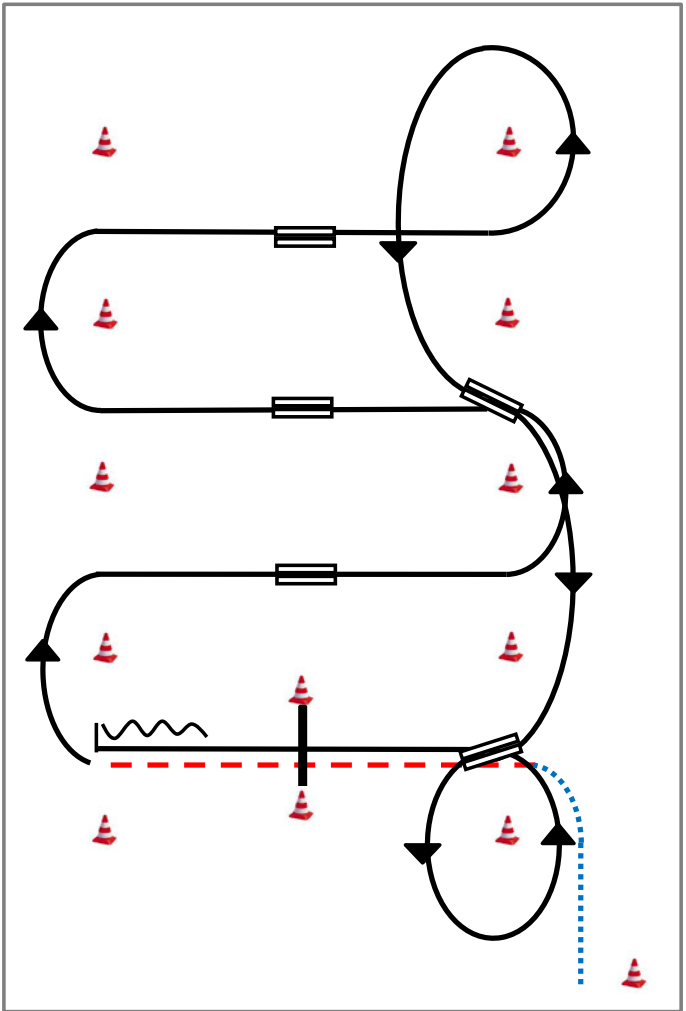

- 1) Schritt vom Start-Pylon, Übergang zum Trab zwischen den Markern, Trab über die Stange
- 2) Übergang zum Rechtsgalopp zwischen den Markern
- 3) 1. Galoppwechsel mit Seitenwechsel
- 4) 2. Galoppwechsel mit Seitenwechsel
- 5) 3. Galoppwechsel mit Seitenwechsel
- 6) Volte, 1. Galoppwechsel auf der Linie
- 7) 2. Galoppwechsel auf der Linie, Volte
- 8) Galopp über die Stange
- 9) Stop zwischen den Markern, Rückwärtsrichten

| | |
|--|-------------|
| | Rückwärts |
| | Galopp |
| | Trab |
| | Schritt |
| | Wechselzone |

Western Riding Pattern 12

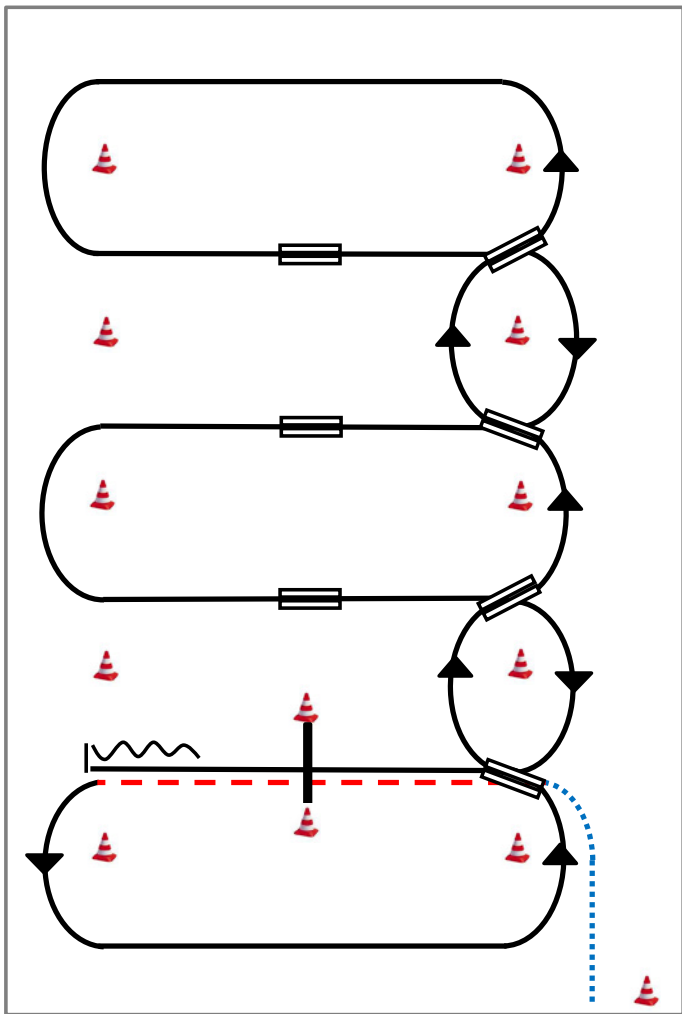

- 1) Schritt vom Start-Pylon, Übergang zum Trab zwischen den Markern, Trab über die Stange
- 2) Übergang zum Linksgalopp zwischen den Markern, Galopp an der kurzen Seite
- 3) 1. Galoppwechsel auf der Linie
- 4) 2. Galoppwechsel auf der Linie
- 5) 3. Galoppwechsel auf der Linie
- 6) 4. Galoppwechsel auf der Linie
- 7) 1. Galoppwechsel mit Seitenwechsel
- 8) 2. Galoppwechsel mit Seitenwechsel
- 9) 3. Galoppwechsel mit Seitenwechsel
- 10) Galopp über die Stange
- 11) Stop zwischen den Markern, Rückwärtsrichten

| | |
|--|-------------|
| | Rückwärts |
| | Galopp |
| | Trab |
| | Schritt |
| | Wechselzone |

Reining Pattern 15 (nur für LK 4)

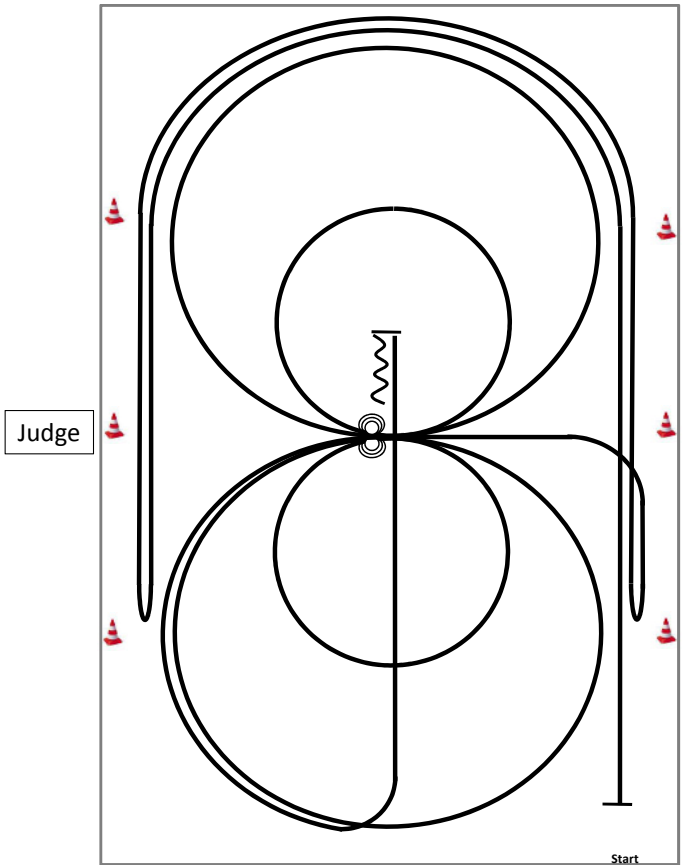

- 1) Galopp mind. 6,00 m von der Bande entfernt, (**links**) auf dem Zirkel, der nicht geschlossen wird, Run Down entlang der langen Seite, Stop mind. 6,00 m von der Bande entfernt hinter dem **Mittelmarker**, Rollback **rechts**, kein Verharren
- 2) Galopp, (**rechts**) auf dem Zirkel, der nicht geschlossen wird, Run Down entlang der langen Seite, Stop mind. 6,00 m von der Bande entfernt hinter dem **Mittelmarker**, Rollback **links**, kein Verharren, Galopp zu X
- 3) 2 Zirkel Galopp (**links**), 1. groß und schnell, 2. **klein** und langsam, Stop bei X
- 4) 3 Spins **links**, Verharren
- 5) 2 Zirkel Galopp (**rechts**), 1. groß und schnell, 2. **klein** und langsam, Stop bei X
- 6) 3 Spins **rechts**, Verharren
- 7) Galopp (**links**) auf dem Zirkel, der nicht geschlossen wird, Run Down auf der Mittellinie, Stop hinter dem **Mittelmarker**
- 8) Rückwärtsrichten mind. 3,00 m, Verharren

Der Reiter muss das Kopfstück zur Gebisskontrolle vor dem Richter abnehmen.

LK 3 A/B

Reining Pattern 6

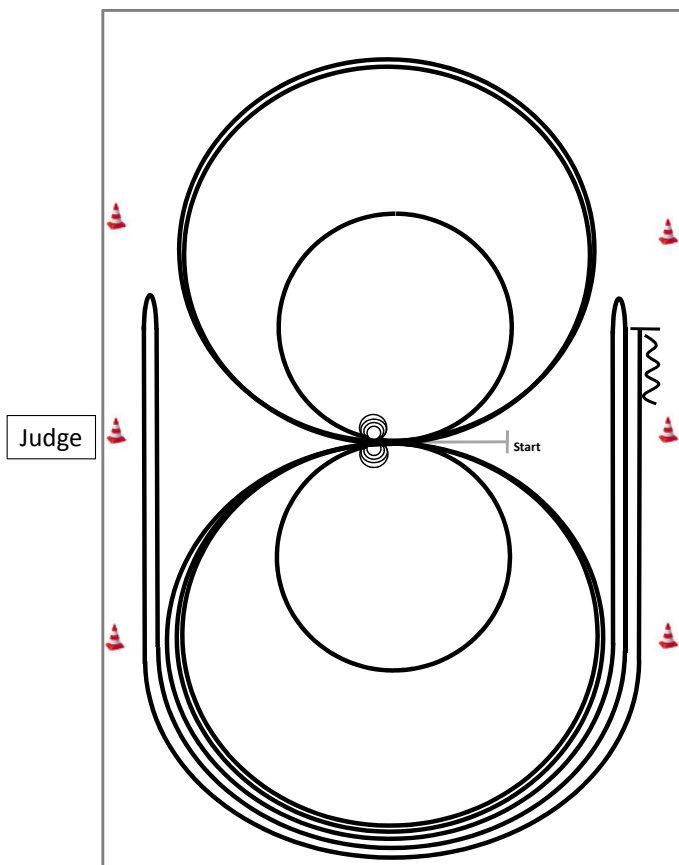

Im Schritt oder Trab zur Mitte der Bahn.
 In der YS RN ist das Eintraben zwingend erforderlich.
 Beginn der Aufgabe aus dem Schritt oder aus dem Stand.



- 1) 4 Spins **rechts**, Verharren
- 2) 4 Spins **links**, Verharren
- 3) 3 Zirkel Galopp (**links**), 1. + 2. groß und schnell, **3. klein** und langsam, Galoppwechsel bei X
- 4) 3 Zirkel Galopp (**rechts**), 1. + 2. groß und schnell, **3. klein** und langsam, Galoppwechsel bei X
- 5) Galopp (**links**) auf dem Zirkel, der nicht geschlossen wird, Run Down entlang der langen Seite, Sliding Stop mind. 6,00 m von der Bande entfernt hinter dem **Mittelmarker**, Rollback **rechts**, kein Verharren
- 6) Galopp (**rechts**) auf dem Zirkel, der nicht geschlossen wird, Run Down entlang der langen Seite, Sliding Stop mind. 6,00 m von der Bande entfernt hinter dem **Mittelmarker**, Rollback **links**, kein Verharren
- 7) Galopp (**links**) auf dem Zirkel, der nicht geschlossen wird, Run Down entlang der langen Seite, Sliding Stop mind. 6,00 m von der Bande entfernt hinter dem **Mittelmarker**, Rückwärtsrichten mind. 3,00 m, Verharren

Der Reiter muss das Kopfstück zur Gebisskontrolle vor dem Richter abnehmen.

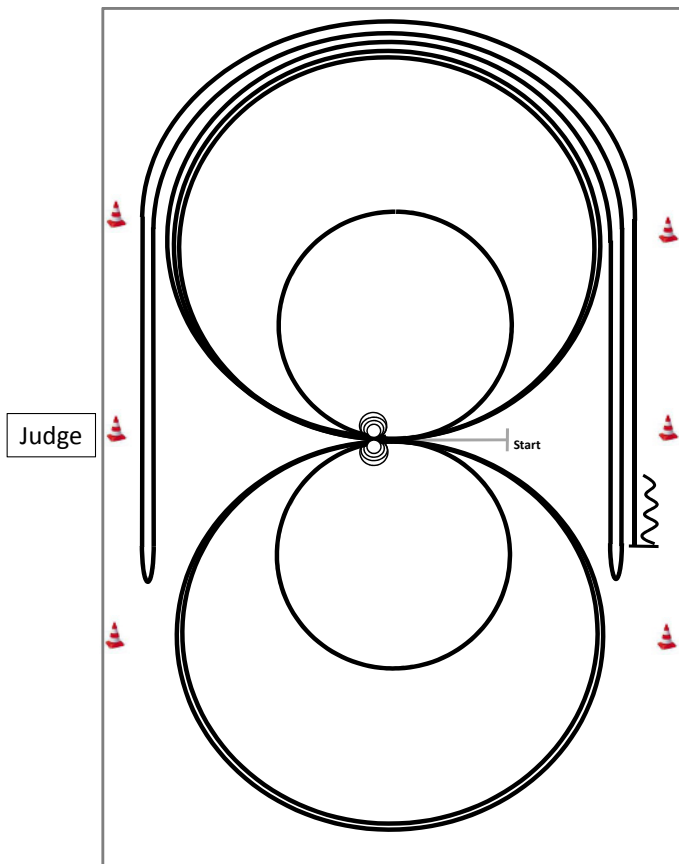

Im Schritt oder Trab zur Mitte der Bahn.

In der YS RN ist das Eintraben zwingend erforderlich.

Beginn der Aufgabe aus dem Schritt oder aus dem Stand.



- 1) 4 Spins **links**, Verharren
- 2) 4 Spins **rechts**, Verharren
- 3) 3 Zirkel Galopp (**rechts**), 1. groß und schnell, **2. klein** und langsam, 3. groß und schnell, Galoppwechsel bei X
- 4) 3 Zirkel Galopp (**links**), 1. groß und schnell, **2. klein** und langsam, 3. groß und schnell, Galoppwechsel bei X
- 5) Galopp (**rechts**) auf dem Zirkel, der nicht geschlossen wird, Run Down entlang der langen Seite, Sliding Stop mind. 6,00 m von der Bande entfernt hinter dem **Mittelmarker**, Rollback **links**, kein Verharren
- 6) Galopp (**links**) auf dem Zirkel, der nicht geschlossen wird, Run Down entlang der langen Seite, Sliding Stop mind. 6,00 m von der Bande entfernt hinter dem **Mittelmarker**, Rollback **rechts**, kein Verharren
- 7) Galopp (**rechts**) auf dem Zirkel, der nicht geschlossen wird, Run Down entlang der langen Seite, Sliding Stop mind. 6,00 m von der Bande entfernt hinter dem **Mittelmarker**, Rückwärtsrichten mind. 3,00 m, Verharren

Der Reiter muss das Kopfstück zur Gebisskontrolle vor dem Richter abnehmen.

Reining Pattern 11

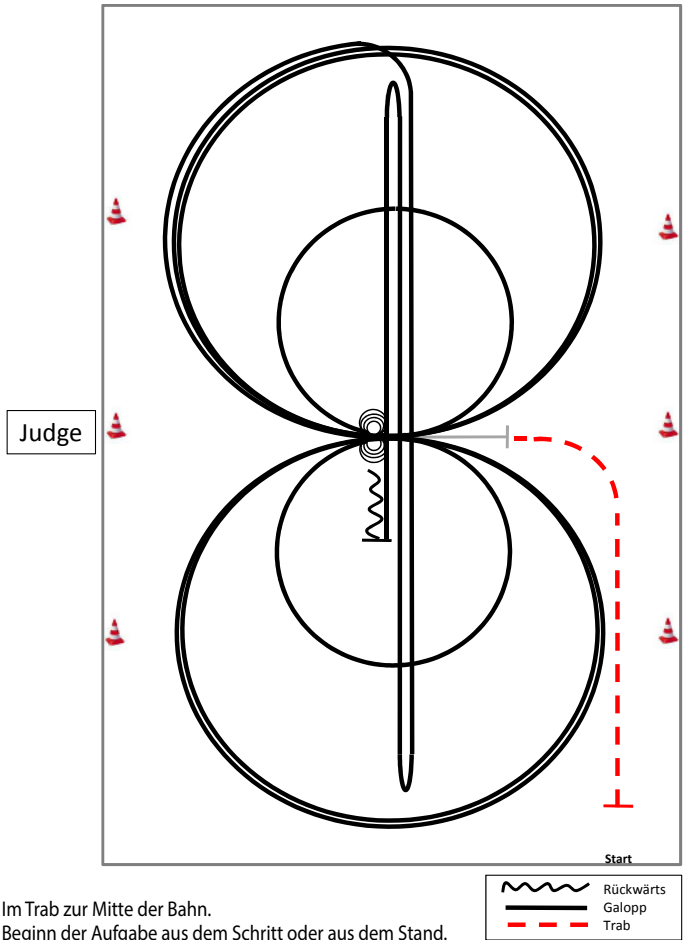

Im Trab zur Mitte der Bahn.

Beginn der Aufgabe aus dem Schritt oder aus dem Stand.

- 1) 4 Spins **links**, Verharren
- 2) 4 Spins **rechts**, Verharren
- 3) 3 Zirkel Galopp (**rechts**), **1. klein** und langsam, 2. + 3. groß und schnell, Galoppwechsel bei X
- 4) 3 Zirkel Galopp (**links**), **1. klein** und langsam, 2. + 3. groß und schnell, Galoppwechsel bei X
- 5) Galopp (**rechts**) auf dem Zirkel, der nicht geschlossen wird, Run Down auf der Mittellinie, Sliding Stop hinter dem **Endmarker**, Rollback **rechts**, kein Verharren
- 6) Run Down auf der Mittellinie, Sliding Stop hinter dem **Endmarker**, Rollback **links**, kein Verharren
- 7) Run Down auf der Mittellinie, Sliding Stop hinter dem **Mittelmarker**, Rückwärtsrichten bis zur Mitte der Bahn oder mind. 3,00 m, Verharren

Der Reiter muss das Kopfstück zur Gebisskontrolle vor dem Richter abnehmen.

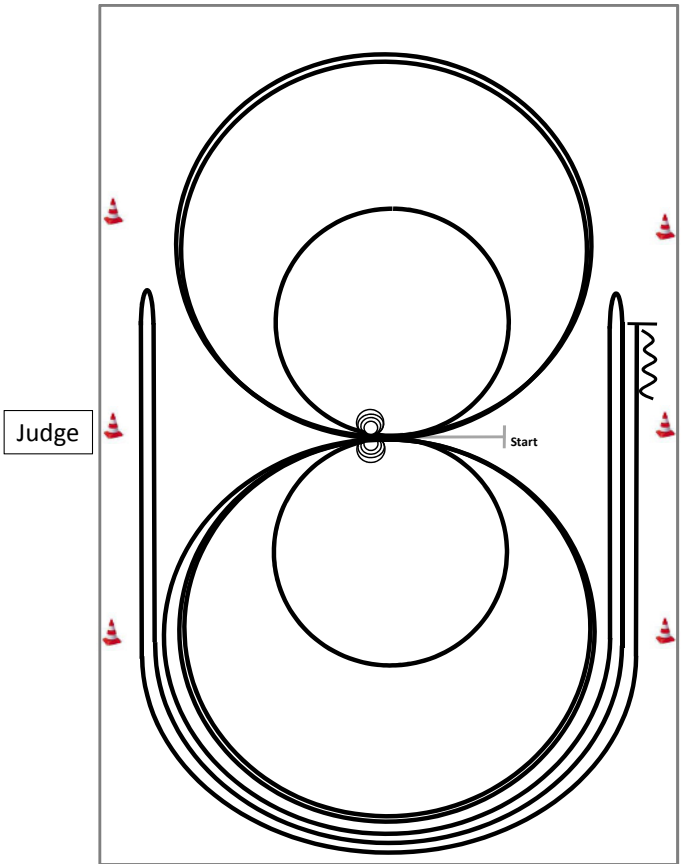

Im Schritt oder Trab zur Mitte der Bahn.

Beginn der Aufgabe aus dem Schritt oder aus dem Stand.



- 1) 2 Zirkel Galopp (**links**), 1. groß und schnell, **2. klein** und langsam, Stop bei X
- 2) 4 Spins **links**, Verharren
- 3) 2 Zirkel Galopp (**rechts**), 1. groß und schnell, **2. klein** und langsam, Stop bei X
- 4) 4 Spins **rechts**, Verharren
- 5) 1 Zirkel Galopp (**links**) groß und schnell, Galoppwechsel bei X, 1 Zirkel Galopp (**rechts**) groß und schnell, Galoppwechsel bei X (figure 8)
- 6) Galopp (**links**) auf dem Zirkel, der nicht geschlossen wird, Run Down entlang der langen Seite, Sliding Stop mind. 6,00 m von der Bande entfernt hinter dem **Mittelmarker**, Rollback **rechts**, kein Verharren
- 7) Galopp (**rechts**) auf dem Zirkel, der nicht geschlossen wird, Run Down entlang der langen Seite, Sliding Stop mind. 6,00 m von der Bande entfernt hinter dem **Mittelmarker**, Rollback **links**, kein Verharren
- 8) Galopp (**links**) auf dem Zirkel, der nicht geschlossen wird, Run Down entlang der langen Seite, Sliding Stop mind. 6,00 m von der Bande entfernt hinter dem **Mittelmarker**, Rückwärtsrichten mind. 3,00 m, Verharren

Der Reiter muss das Kopfstück zur Gebisskontrolle vor dem Richter abnehmen.

Reining Pattern 12

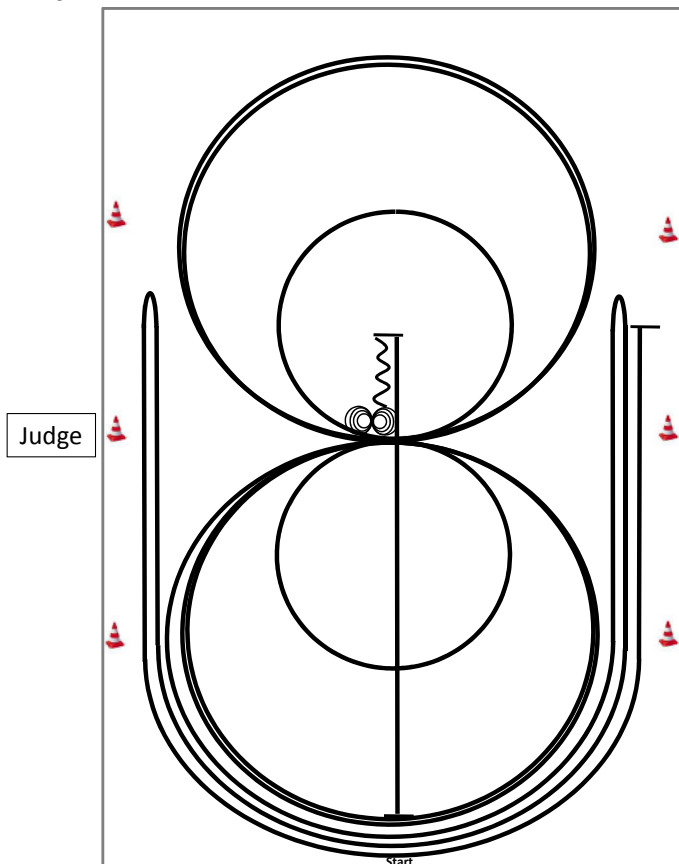

- 1) Run Down auf der Mittellinie, Sliding Stop hinter dem **Mittelmarker**, Rückwärtsrichten bis zur Mitte der Bahn oder mind. 3,00 m, Verharren
- 2) 4 Spins **rechts**, Verharren
- 3) 4¼ Spins **links**, Verharren
- 4) 3 Zirkel Galopp (**links**), 1. + 2. groß und schnell, **3. klein** und langsam, Galoppwechsel bei X
- 5) 3 Zirkel Galopp (**rechts**), 1. + 2. groß und schnell, **3. klein** und langsam, Galoppwechsel bei X
- 6) Galopp (**links**) auf dem Zirkel, der nicht geschlossen wird, Run Down entlang der langen Seite, Sliding Stop mind. 6,00 m von der Bande entfernt hinter dem **Mittelmarker**, Rollback **rechts**, kein Verharren
- 7) Galopp (**rechts**) auf dem Zirkel, der nicht geschlossen wird, Run Down entlang der langen Seite, Sliding Stop mind. 6,00 m von der Bande entfernt hinter dem **Mittelmarker**, Rollback **links**, kein Verharren
- 8) Galopp (**links**) auf dem Zirkel, der nicht geschlossen wird, Run Down entlang der langen Seite, Sliding Stop mind. 6,00 m von der Bande entfernt hinter dem **Mittelmarker**, Verharren

| | |
|--|-----------|
| | Rückwärts |
| | Galopp |
| | Trab |

Der Reiter muss das Kopfstück zur Gebisskontrolle vor dem Richter abnehmen.

Judge

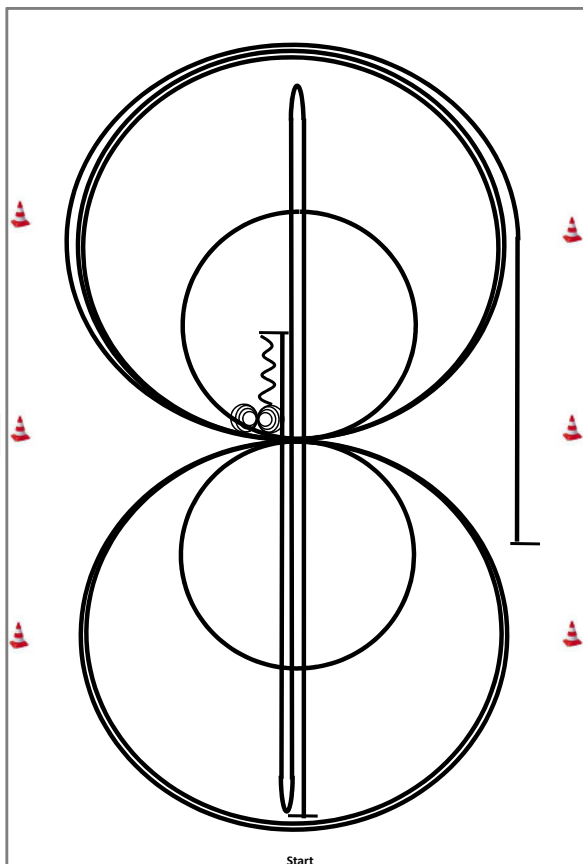

- | | |
|--|-----------|
| | Rückwärts |
| | Galopp |
| | Trab |
- 1) Run Down auf der Mittellinie, Sliding Stop hinter dem **Endmarker**, Rollback **links**, kein Verharren
 - 2) Run Down auf der Mittellinie, Sliding Stop hinter dem **Endmarker**, Rollback **rechts**, kein Verharren
 - 3) Run Down auf der Mittellinie, Sliding Stop hinter dem **Mittelmarker**, Rückwärtsrichten bis zur Mitte der Bahn oder mind. 3,00 m, Verharren
 - 4) 4 Spins **rechts**, Verharren
 - 5) 4¼ Spins **links**, Verharren
 - 6) 3 Zirkel Galopp (**rechts**), 1. + 2. groß und schnell, **3. klein** und langsam, Galoppwechsel bei X
 - 7) 3 Zirkel Galopp (**links**), 1. + 2. groß und schnell, **3. klein** und langsam, Galoppwechsel bei X
 - 8) Galopp (**rechts**) auf dem Zirkel, der nicht geschlossen wird, Run Down entlang der langen Seite, Sliding Stop mind. 6,00 m von der Bande entfernt hinter dem **Mittelmarker**, Verharren

Der Reiter muss das Kopfstück zur Gebisskontrolle vor dem Richter abnehmen.

FN - Senioren

Reining Pattern 1

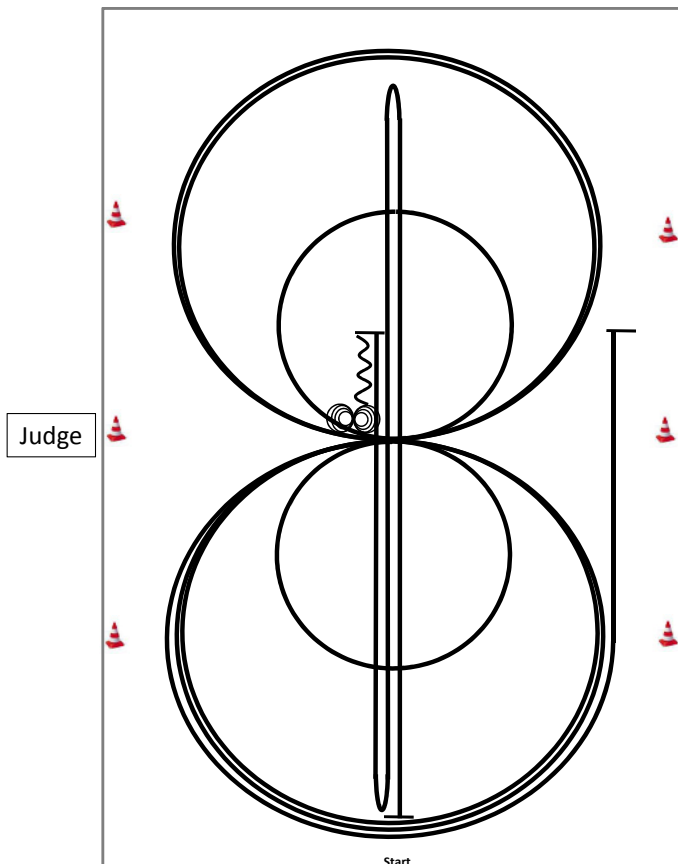

- 1) Run Down auf der Mittellinie, Sliding Stop hinter dem **Endmarker**, Rollback **links**, kein Verharren
- 2) Run Down auf der Mittellinie, Sliding Stop hinter dem **Endmarker**, Rollback **rechts**, kein Verharren
- 3) Run Down auf der Mittellinie, Sliding Stop hinter dem **Mittelmarker**, Rückwärtsrichten bis zur Mitte der Bahn oder mind. 3,00 m, Verharren
- 4) 4 Spins **rechts**, Verharren
- 5) 4¼ Spins **links**, Verharren
- 6) 3 Zirkel Galopp (**links**), 1. groß und schnell, **2. klein** und langsam, 3. groß und schnell, Galoppwechsel bei X
- 7) 3 Zirkel Galopp (**rechts**), 1. groß und schnell, **2. klein** und langsam, 3. groß und schnell, Galoppwechsel bei X
- 8) Galopp (**links**) auf dem Zirkel, der nicht geschlossen wird, Run Down entlang der langen Seite, Sliding Stop mind. 6,00 m von der Bande entfernt hinter dem **Mittelmarker**, Verharren

Der Reiter muss das Kopfstück zur Gebisskontrolle vor dem Richter abnehmen.

Working Cowhorse Pattern 6

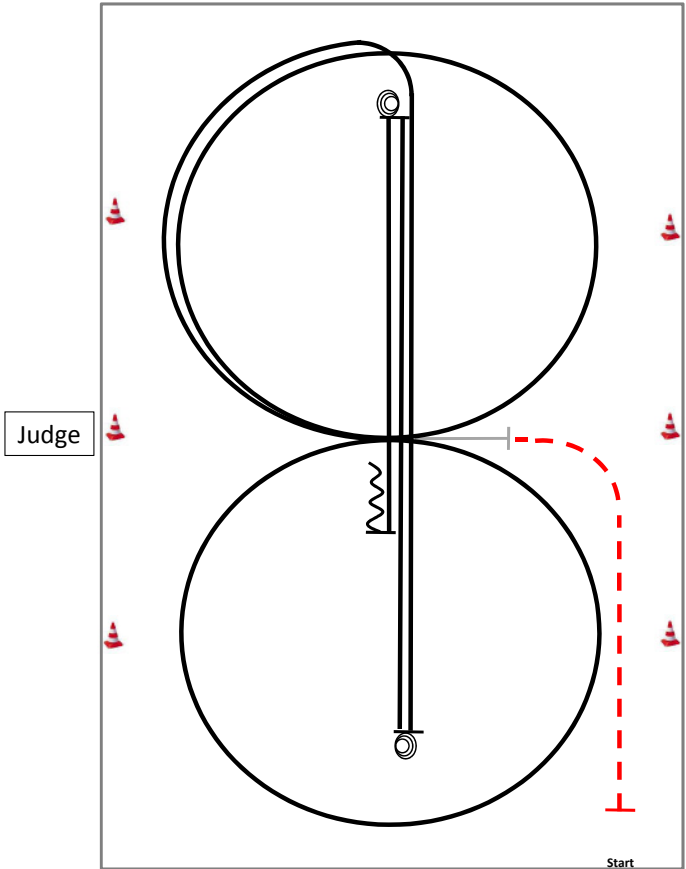

Im Trab zur Mitte der Bahn.
Beginn der Aufgabe aus dem Stand.

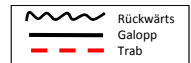

- 1) 1 Zirkel Galopp (**rechts**), Galoppwechsel bei X
- 2) 1 Zirkel Galopp (**links**), Galoppwechsel bei X, Galopp (**rechts**) auf dem Zirkel, der nicht geschlossen wird
- 3) Run down auf der Mittellinie, Sliding Stop hinter dem **Endmarker**
- 4) 2½ Spins **rechts**
- 5) Run Down auf der Mittellinie, Sliding Stop hinter dem **Endmarker**
- 6) 2½ Spins **links**
- 7) Run Down auf der Mittellinie, Sliding Stop hinter dem **Mittelmarker**, Rückwärtsrichten mind. 3,00m

Verharren, um das Ende des Patterns anzuzeigen.

Working Cowhorse Pattern 9

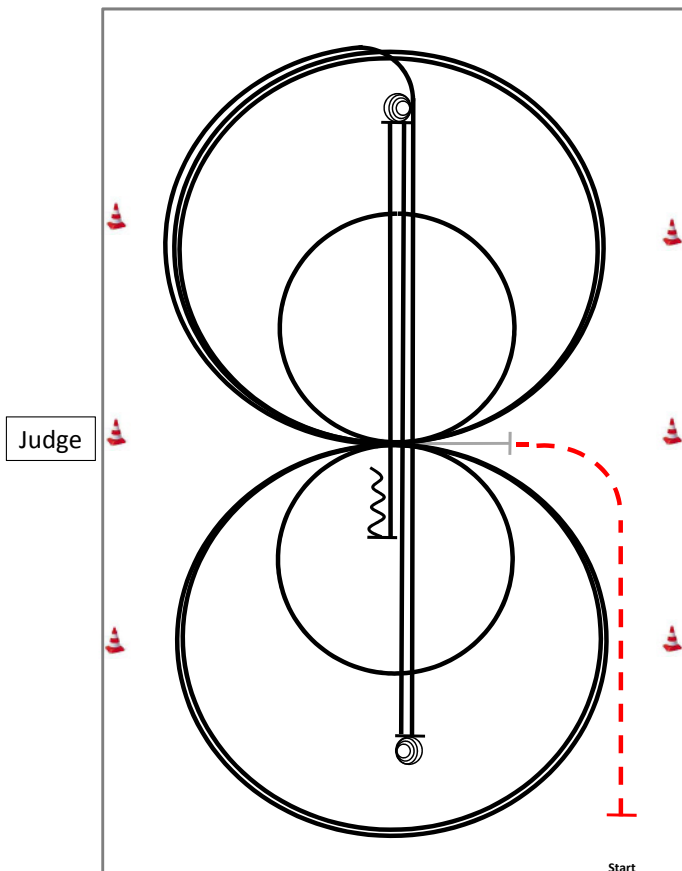

Im Trab zur Mitte der Bahn.
Beginn der Aufgabe aus dem Stand.

| | |
|--|-----------|
| | Rückwärts |
| | Galopp |
| | Trab |



- 1) 3 Zirkel Galopp (**rechts**), **1. klein** und langsam, 2. + 3. groß und schnell, Galoppwechsel bei X
- 2) 3 Zirkel Galopp (**links**), **1. klein** und langsam, 2. + 3. groß und schnell, Galoppwechsel bei X
- 3) Galopp (**rechts**) auf dem Zirkel, der nicht geschlossen wird, Run Down auf der Mittellinie, Sliding Stop hinter dem **Endmarker**
- 4) 3½ Spins **links**
- 5) Run Down auf der Mittellinie, Sliding Stop hinter dem **Endmarker**
- 6) 3½ Spins **rechts**
- 7) Run Down auf der Mittellinie, Sliding Stop hinter dem **Mittelmarker**, Rückwärtsrichten mind. 3,00m

Verharren, um das Ende des Patterns anzuzeigen.

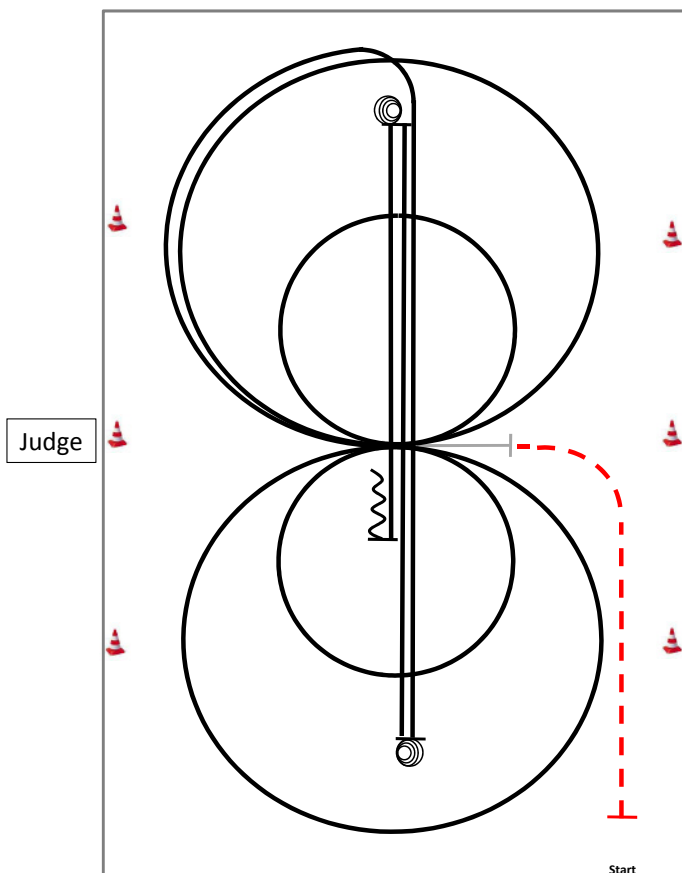
Working Cowhorse Pattern 12



Im Trab zur Mitte der Bahn.
Beginn der Aufgabe aus dem Stand.

| | |
|---|-----------|
|  | Rückwärts |
|  | Galopp |
|  | Trab |

- 1) 2 Zirkel Galopp (**rechts**), 1. groß und schnell, **2. klein** und langsam, Galoppwechsel bei X
- 2) 2 Zirkel Galopp (**links**), 1. groß und schnell, **2. klein** und langsam, Galoppwechsel bei X
- 3) Galopp (**rechts**) auf dem Zirkel, der nicht geschlossen wird, Run Down auf der Mittellinie, Sliding Stop hinter dem **Endmarker**
- 4) 3½ Spins **links**
- 5) Run Down auf der Mittellinie, Sliding Stop hinter dem **Endmarker**
- 6) 3½ Spins **rechts**
- 7) Run Down auf der Mittellinie, Sliding Stop hinter dem **Mittelmarker**, Rückwärtsrichten mind. 3,00m

Verharren, um das Ende des Patterns anzuzeigen.

Working Cowhorse Pattern 7

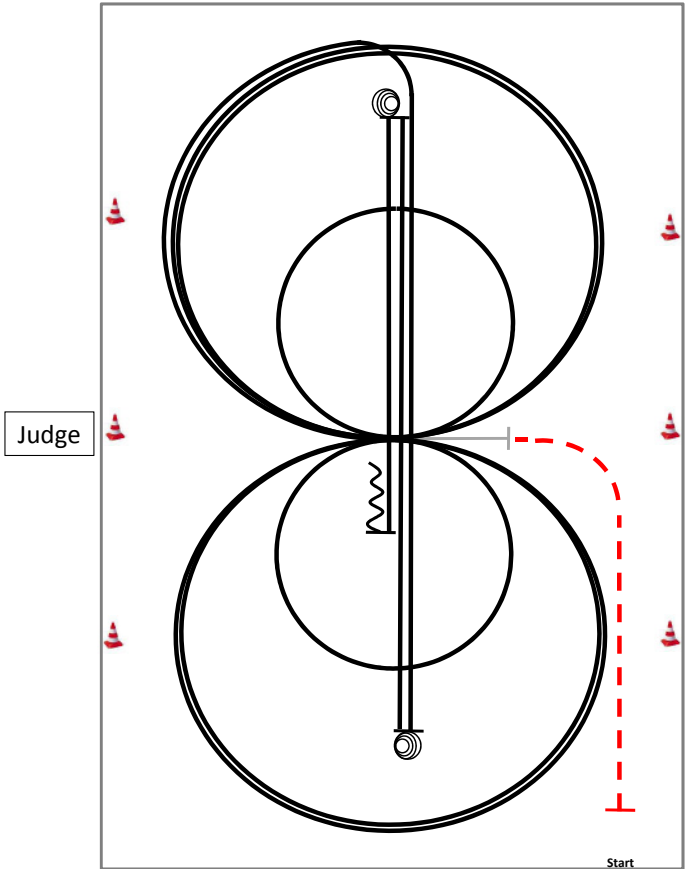

Im Trab zur Mitte der Bahn.
Beginn der Aufgabe aus dem Stand.

| | |
|--|-----------|
| | Rückwärts |
| | Galopp |
| | Trab |

- 1) 3 Zirkel Galopp (**rechts**), 1. groß und schnell, **2. klein** und langsam, 3. groß und schnell, Galoppwechsel bei X
- 2) 3 Zirkel Galopp (**links**), 1. groß und schnell, **2. klein** und langsam, 3. groß und schnell, Galoppwechsel bei X
- 3) Galopp (**rechts**) auf dem Zirkel, der nicht geschlossen wird, Run Down auf der Mittellinie, Sliding Stop hinter dem **Endmarker**
- 4) 3½ Spins **rechts**
- 5) Run Down auf der Mittellinie, Sliding Stop hinter dem **Endmarker**
- 6) 3½ Spins **links**
- 7) Run Down auf der Mittellinie, Sliding Stop hinter dem **Mittelmarker**, Rückwärtsrichten mind. 3,00m

Verharren, um das Ende des Patterns anzuzeigen.

Superhorse Pattern 4

(Empfohlen für Hallen oder Plätze ab 20x40m)

LK 1/2 A/B

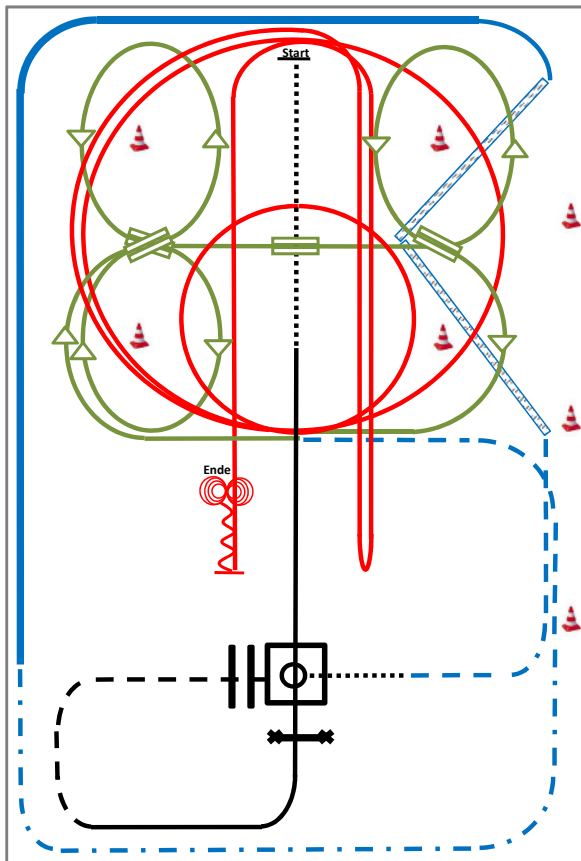

- | | |
|--|-------------|
| | Back |
| | Lope |
| | Jog/Trot |
| | Walk |
| | Lead change |
- 1) Walk, Lope, Lope over (TH)
 - 2) Jog over, Jog in (TH)
 - 3) 360° Turn either way, Walk out (TH)
 - 4) Trot, Two-Track **links** und **rechts** (RR)
 - 5) Lope, Extended Lope (RR)
 - 6) Extended Trot, Trot (RR)
 - 7) 2 Galoppwechsel auf der Linie (WR)
 - 8) Galoppwechsel mit Seitenwechsel (WR)
 - 9) Galoppwechsel auf der Linie (WR)
 - 10) 2 Zirkel Galopp (**rechts**), 1. **klein** und langsam, 2. groß und schnell (RN)
 - 11) Galopp (**rechts**) auf dem Zirkel, der nicht geschlossen wird, Run Down entlang der langen Seite, Sliding Stop mind. 6,00 m von der Bande entfernt hinter dem Mittelmarker, Rollback **links**, kein Verharren
Galopp (**links**) auf dem Zirkel, der nicht geschlossen wird, Run Down entlang der langen Seite, Sliding Stop mind. 6,00 m von der Bande entfernt hinter dem Mittelmarker, Rückwärtsrichten mind. 3,00 m, Verharren (RN)
 - 12) 4 Spins **links**, 4 Spins **rechts** (RN)

Superhorse Pattern 6

(Empfohlen für Hallen oder Plätze ab 30x60m)

Q - LK1/2 A/B

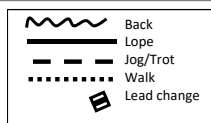
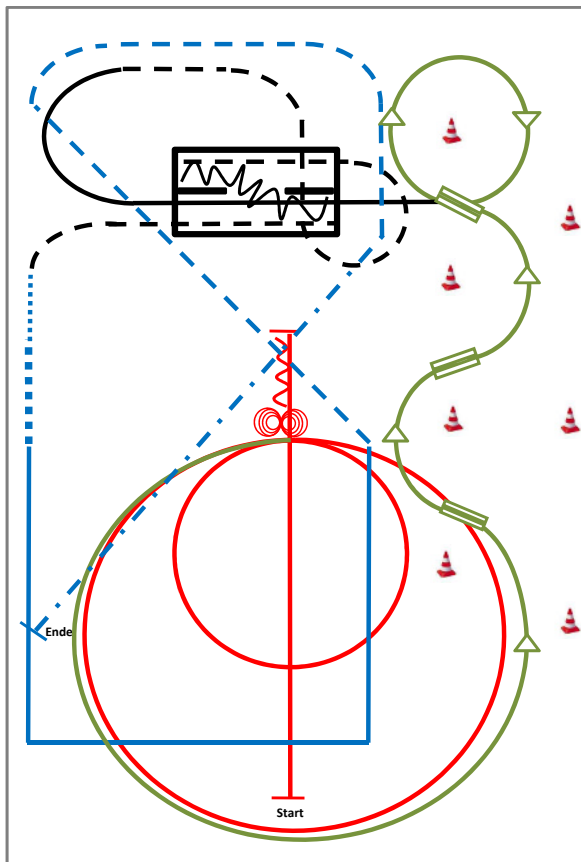

- 1) Run Down auf der Mittellinie, Sliding Stop hinter dem Mittelmarker, Rückwärtsrichten bis zur Mitte der Bahn oder mind. 3,00 m, Verharren (RN)
- 2) 4 Spins **rechts**, 4 1/4 Spins **links** (RN)
- 3) 2 Zirkel Galopp (**links**), **1. klein** und langsam, 2. groß und schnell (RN)
- 4) Galoppwechsel auf der Linie (WR)
- 5) Galoppwechsel auf der Linie (WR)
- 6) Galoppwechsel auf der Linie (WR)
- 7) Lope over (TH)
- 8) Jog over, Jog in (TH)
- 9) Back up, Jog out (TH)
- 10) Walk, Extended Walk (RR)
- 11) Lope Corners (RR)
- 12) Trot, Extended Trot, Stop (RR)